

RadioLink

AT9S Pro
(DSSS i FHSS/CRSF)



Możliwość dostosowania do

Helikopter/Stałopłat/Szybowiec/Multirotor/Samochód/Łódź/Robot

CE FCC RoHS

Dziękujemy za zakup pilota RadioLink 2,4 GHz 10CH/12CH AT9S Pro.

Aby w pełni cieszyć się korzyściami płynącymi z tego produktu i zapewnić bezpieczeństwo, prosimy o uważne przeczytanie instrukcji i dokonanie konfiguracji urządzenia zgodnie z instrukcjami.

Jeśli podczas procesu operacyjnego zostaną wykryte jakiegokolwiek problemy, oba wymienione poniżej sposoby mogą zostać wykorzystane jako technologia online wsparcie.

1. Wyślij e-maile na adres after_service@radiolink.com.cn lub after_service1@radiolink.com.cn, a my odpowiemy twoje pytanie najwcześniej.

2. Napisz do nas na naszej stronie na Facebooku lub zostaw komentarz na naszej stronie YouTube

3. Jeśli produkt został zakupiony u lokalnego dystrybutora, możesz również poprosić go o wsparcie i naprawę woleć.

Wszystkie instrukcje i oprogramowanie sprzętowe są dostępne na oficjalnej stronie RadioLink www.radiolink.com oraz na innych tutorialach są przesłane. Lub śledź naszą stronę główną na Facebooku i YouTubie, aby być na bieżąco z najnowszymi wiadomościami.

ŚRODKI OSTROŻNOŚCI

Nigdy nie używaj modeli w niekorzystnych warunkach pogodowych. Słaba widoczność może powodować dezorientację i utratę kontroli nad modelem pilota.

Nigdy nie używaj tego produktu w tłumie lub na obszarach nielegalnych.

Zawsze sprawdzaj wszystkie serwa i ich połączenia przed każdym uruchomieniem.

Zawsze pamiętaj o wyłączeniu odbiornika przed nadajnikiem. Aby zapewnić najlepszą komunikację radiową, ciesz się lotem/jazdą w przestrzeni bez

zakłócenia, takie jak kabel wysokiego napięcia, stacja bazowa komunikacyjna lub wieża wyrzutni.

OSTRZEŻENIE

Ten produkt nie jest zabawką i NIE jest odpowiedni dla dzieci poniżej 18 roku życia. Dorośli powinni zachować ten produkt produkt poza zasięgiem dzieci i należy zachować ostrożność podczas obsługi produktu w obecności dzieci.

Woda lub wilgoć może przedostać się do wnętrza nadajnika przez szczeliny w antenie lub joysticku i spowodować uszkodzenie modelu niestabilność, nawet poza kontrolą. Jeśli bieganie w deszczową pogodę (np. podczas zwierzyny łownej) jest nieuniknione, zawsze używaj plastiku torby lub wodoodporną szmatkę do zakrycia nadajnika.

Oświadczenie FCC

Niniejsze urządzenie zostało przetestowane i uznane za zgodne z ograniczeniami dla urządzeń cyfrowych klasy B, zgodnie z art Część 15 Regulaminu FCC. Ograniczenia te mają na celu zapewnienie rozsądnej ochrony przed szkodliwymi czynnikami ingerencja w instalację mieszkalną. To urządzenie generuje zastosowania i może emitować częstotliwości radiowe energii i jeśli nie zostanie zainstalowany i nie będzie używany zgodnie z instrukcją, może powodować szkodliwe zakłócenia łączność radiowa. Nie ma jednak gwarancji, że zakłócenia nie wystąpią w konkretnym przypadku instalacja. Jeśli to urządzenie powoduje szkodliwe zakłócenia w odbiorze radia lub telewizji, co może mieć miejsce można określić poprzez wyłączenie i włączenie urządzenia, zachęca się użytkownika do podjęcia próby usunięcia zakłóceń poprzez podjąć jedno lub więcej z następujących działań: -

Zmień orientację lub położenie anteny odbiorczej.

-- Zwiększ odległość między sprzętem a odbiornikiem.

-- Podłącz urządzenie do gniazdka w obwodzie innym niż ten, do którego podłączony jest odbiornik.

-- Aby uzyskać pomoc, skonsultuj się ze sprzedawcą lub doświadczonym technikiem radiowo-telewizyjnym.

To urządzenie jest zgodne z częścią 15 przepisów FCC. Działanie podlega następującym dwóm warunkom:

(1) To urządzenie nie może powodować szkodliwych zakłóceń oraz (2) to urządzenie musi akceptować wszelkie zakłócenia odbieranego sygnału, łącznie z zakłóceniami, które mogą powodować niepożądane działanie.

Zmiany lub modyfikacje, które nie zostały wyraźnie zatwierdzone przez stronę odpowiedzialną za zgodność, mogą spowodować unieważnienie uprawnienia użytkownika do obsługi urządzenia.

Treść

I. Wprowadzenie do systemu AT9S Pro	1
1.1 AT9S Pro System.....	1
1.1.1 Funkcje nadajnika.....	1
1.1.2 Nadajnik.....	2
1.1.3 Zgodny odbiornik.....	3
1.1.4 Połączenie z TBS Crossfire TX	4
1.1.5 Testowanie RSSI	4
1.2 Instalacja radiowa.....	5
1.2.1 Wytyczne dotyczące serwonapędów/RX/akumulatora.....	5
1.2.2 Podłączenie odbiornika i serwa.....	6
1.2.3 Montaż anteny.....	8
1.3 Podstawowe ustawienia radia	8
1.3.1 Podstawowe ustawienia nadajnika.....	8
1.3.2 Typ modelu.....	9
1.3.3 Wiązanie	9
1.3.4 Dwa tryby pracy sygnału w R9DS	9
1.3.5 Wyświetlacze i przyciski nadajnika	9
1.3.6	10
II. Podstawowa funkcja samolotu.....	11
2.1 Krótki przewodnik po menu Acrobasic	12
2.2 Krótki przewodnik: Pierwsze kroki z podstawowym samolotem 4-kanalowym	12
2.3 Podstawowa funkcja samolotu	14
2.3.1 Wybór modelu	14
2.3.2 Typ modelu	16
2.3.3 EPA	17
2.3.4 Przycinanie	18
2.3.5 Podcięcie pomocnicze.....	19
2.3.6 Rewers	19
2.3.7 D/R,EXP	20
2.3.8 Cięcie przepustnicy	23
2.3.9 Bezczyność (tylko ACRO)	24
2.3.10 Fail Safe (F/S)	25
2.3.11 Funkcja kanału pomocniczego (włącznie z CH9-10)	26
2.3.12 Timer	27
2.3.13 Trener	28
2.3.14 Logika SW	29
2.3.15 Wyświetlacze serwo i podmenu cykli.....	29
2.3.16 Telemetria	30

III Menu Acro Advance	31
3.1 Typy skrzydeł samolotów (Acro/Glid)	31 3.2
Podwójne serwa lotek (odbiornik 5-kanalowy, AILE-2, ACRO/GLID).....	31
3.3 Menu funkcji Acro Advance	32
3.3.1 Mieszanka programów	33
3.3.2 Mieszanki programowalne za pomocą krzywej (PROG.MIX5-8)(HELI: PROG.MIX5-6).....	36 3.3.3 Flaperon
(ACRO/GLID 1A+1F)	37
3.3.4 Wykończenie klap.....	38
3.3.5 Różnica między przejściami (ACRO/ GLID 2A+1F/ GLID 2A+2F)	39 3.3.6 Przerwa
powietrzna (ACRO/GLID)	40 3.3.7 Mieszanie z klapami
wysokościowymi (ACRO/GLID).....	41 3.3.8 Podwójne serwa steru
wysokości (ze sterem) (AILEVATOR) (ACRO).....	42 3.3.9 Rolki zatraskowe (ACRO) ·
.....	43 3.3. 10 V-Tail (ACRO/
GLID).....	44
3.3.11 Elevon	45
3.3.12 Czujnik żyroskopowy.....	45 3.3.13 Opóźnienie
Thr (ACRO).....	46 3.3.14 Krzywa Thr
(ACRO).....	47 3.3.15 Mieszanie przepustnica-igła
(ACRO/ HELI)	48
Funkcje modelu szybowca IV	49
4.1 Ustaw podstawowe menu Glid.....	49
4.2 Ustawianie typu ślizgu.....	51
4.3 Menu Przesuwu szybu.....	52
4.3.1 Różnica między przejściami (w MENU FUNKCJI ACRO 3.3.5).....	52
.....	52 4.3.2 Flaperon (w GLID 1A+1F, w ACRO 3.3.3)
.....	52 4.3.3 V-Tail (w ACRO
3.3.10).....	52 4.3.4 Przesunięcie (GLID 2A+2F).....
.....	52 4.3.5 Opóźnienie startu (tylko GLID 1A+1F).....
.....	53 4.3.6 Chamber-Flp
.....	54 4.3.7 Mieszanie pochylenia.....
.....	55 4.3.8 Motyl (wrona) Mieszanie
.....	55
4.3.9 Mieszanka rodzinna/ wzdręga.....	57
4.3.10 Mieszanie klap wysokościowych (w GLID 3.3.7).....	57
4.3.11 Aile- Kłapa (tylko GLID 2A+2F)	Amy)
.....	58 4.3.13 Wykończenie klap (w GLID 3.3.4).....
.....	59
4.3.14 Warunek.....	59
V Funkcje modelu helikoptera	59
5.1 Ustawienia podstawowe	59
5.2 Podstawowe funkcje menu specyficzne dla Heli.....	61

5.2.1 Typy tarcz sterujących.....	62
5.2.2 Swash AFR (nie w SWH1)	63
5.3 Funkcje menu zaawansowanego specyficzne dla Heli	64
5.3.1 Krzywa Thr i Pit-Curve	Amy
5.3.2 Revo Mix.....	65
5.3.3 Czujnik żyroskopowy.....	67
5.3.4 Trzymanie przepustnicy.....	67
5.3.5 Regulacja zawisu (Hov-Thr i Hov-Pit).....	68
5.3.6 Wysoki/niski ton (HI/LO-PIT).....	69
5.3.7 Przesunięcie.....	70
5.3.8 Opóźnienie	70
5.3.9 Gubernatorzy.....	71
5.3.10 Mieszanie przepustnicy (mieszanka przepustnicy).....	72
5.3.11 Pierścień Swash	73
5.3.12 Igła przepustnicy (w ACRO 3.3.15).....	73
5.3.13 Prog. Mieszanka (w ACRO 3.3.1).....	73
5.3.14 Warunek	74
VI Funkcje wielowirnikowca	74
6.1 Menu podstawowe wielowirnikowca	76
6.1.1 Typ modelu	76
6.1.2 Ustawienie kanału pomocniczego.....	76
6.2 Menu zaawansowane wielowirnikowca.....	76
6.2.1 Postawa	77
6.2.2 Krzywa przepustnicy (w ACRO 3.3.14)	77
6.2.3 PROG. MIESZANIE (w ACRO 3.3.1)	77

Część 1 Wprowadzenie do systemu AT9S Pro

Należy pamiętać, że w tekście tej instrukcji, począwszy od tego miejsca, za każdym razem, gdy używamy specjalistycznej nazwy funkcji lub skrót widoczny na ekranie AT9S Pro, ta nazwa, funkcja lub skrót będą dokładnie takie same widoczne na ekranie radia, łącznie z wielkimi literami i pokazane w INNYM TYPIE STYLU dla przejrzystości. Dowlolny tym razem wspominamy o konkretnym sterowaniu samym radiem, takim jak przesuwanie PRZEŁĄCZNIKA A, KNOB VR(B) lub THROTTLE STICK, te słowa będą wyświetlane w takiej postaci, w jakiej są tutaj.

SYSTEM 1.1 AT9S Pro

1.1.1 Funkcje nadajnika

Podstawowe aereo

- Ogon V
- Podwójne serwa lotek
- Mieszanka z klapami na wysokości
- Podwójne serwa windy
- hamulec pneumatyczny
- Rolka zatraskowa
- Mieszanie żyroskopowe

Szybowiec (model 3-skrzydłowy: 1A+1F/2A+2F/1A+2F)

- Ogon V
- Bliźniacze lotki
- Elewon
- Motyl
- Zrównoważyć
- 5 warunków lotu (normalny, start, prędkość, odległość, lądowanie) • Ustawienia IDLE-DOWN (ACRO), THR-CUT (ACRO HELI) (silnik wyłączony) i MOTOR CUT (GLID) umożliwiające precyzyjne sterowanie silnikiem/silnikiem podczas kołowania i lądowania.
- 15 pamięci typu modelu
- Nowa konstrukcja kija z poprawionym wyczuciem, regulowaną długością i napięciem. • Potrójne stawki dostępne po ustawieniu podwójnych stawek na przełącznikach 3-pozycyjnych. • Osiem PRZEŁĄCZNIKÓW, 3 POKRĘTŁA i 2 SUWAKI; całkowicie przypisywalne w większości aplikacji. • System Trainer zawiera ustawienie „funkcjonalne” (FUNC), które umożliwia uczniowi korzystanie z miksowania, helikoptera i innych funkcji programowania AT9 nawet z 4-kanalowym modułem buddy. (Opcjonalny przewód trenera wymagany.)
- Nadajnik AT9S Pro ma przyjazny dla samolotu układ przełączników, z przełącznikiem trenera po lewej stronie (tryb 2), oraz karbowana przepustnica, aby zminimalizować zmiany przepustnicy przy sterowaniu sterem. Domyślnie jest to typ modelu ACRO.
- Nadajnik AT9S Pro ma przyjazny dla helikoptera układ przełączników, z przełącznikami biegu jałowego i trzymania przepustnicy na końcach lewą ręką i płynną, pozbawioną zapadki (nieresorowaną) przepustnicę zapewniającą idealne zawisanie. Domyślnie jest to HELI (znak H-1 typ płyty) typ modelu

Helikopter (8 typów tarcz sterujących, w tym CCPM)

- 3 bezczynności
- Krzywe przepustnicy i skoku według stanu
- Revo. Mieszanie •
- Mieszanie żyroskopowe, w tym oddzielne ustawienia dla każdego warunku
- Opóźnienie
- Mieszanie gubernatora

WIELOROTOROWY:

- NASTAWA (normalna, położenie, GPS, zawis, F/S, Aux)
- Krzywa przepustnicy
- Programowalny miks



1. Biegun uziemienia

2. Zero 3.

Napięcie wejściowe: 7,4-18 V 4. Wyjście:

PPM/SBUS/CRSF 5. Wejście: RSSI

TABELA PRZYPISANIA PRZEŁĄCZNIKÓW

- Fabryczne domyślne funkcje aktywowane za pomocą przełączników i pokręteł w nadajniku AT9S Pro to: pokazane poniżej.
 - Większość funkcji AT9S Pro można szybko i łatwo przypisać do pozycji innych niż domyślne.
- Podczas konfiguracji należy zawsze sprawdzić, czy dla każdej funkcji przypisano żądane przypisanie przełączników.

Przełącznik/pokrętko A lub H	Samolot (ACRO)	Szybowiec/szybowiec (SLAJD)	Helikopter (HELI) MULTIROTOR	
PRZEŁĄCZNIK A	podwójna stawka windy rozd.10	podwójna stawka windy w dół = motyl włączony rozd.10	podwójna stawka windy rozd.10	podwójna stawka windy rozd.10
PRZEŁĄCZNIK B	dwustopniowa steru rozdział 9	dwustopniowa steru rozdział 9	dwustopniowa steru rozdział 9	dwustopniowa steru rozdział 9
PRZEŁĄCZNIK C	w górę = ELE-FLP włączone środek/dół= JUŻ W DÓŁ w dół = AIRBRAKE włączony	w górę = ELE-FLP włączone środek = Odległość kon. dół = Warunek lądowania.	gubernator	postawa
PRZEŁĄCZNIK D	lotka dwustopniowa	lotka dwustopniowa	lotka dwustopniowa	lotka dwustopniowa
PRZEŁĄCZNIK E lub G* Podwozie/kan.5		---	Trzymanie przepustnicy/kan5	---
PRZEŁĄCZNIK F lub H* Rolka zatraskowa/trenażer		Trener	Trenażer/przepustnica cięcie	trener
PRZEŁĄCZ G lub E*	---	w górę = Warunek prędkości.	bezczyność 1 i 2	---
PRZEŁĄCZNIK H lub F*	---	w dół = Warunek początkowy.	bezczyność 3 / żyroskop	---
GAŁKA A	Kłapa/kan.6 (wykończenie kłapy, jeśli FLAPERON włączony)	Kłapa/kan.6	Unoszenie się POZIOM	rozd. 6
GAŁKA B	rozd. 8	rozd. 8	rozd. 8	rozd. 8
GAŁKA C	Spoiler/rozdział 7 (wyłączone, jeśli AIL-DIFF NA)	rozd. 7 (wyłączone, jeśli AIL-DIF NA)	Unoszenie się PRZEPUSTNICA rozdział 7	rozd. 7
SUWAK D	---	rozd. 5	---	---

1.1.3 Kompatybilne odbiorniki

AT9S Pro to 10-kanalowy nadajnik obsługujący podwójne hybrydowe widmo rozproszone 2,4G DSSS i FHSS, 16

kanały pseudolosowe przeskakiwanie częstotliwości.

AT9S Pro sprzedawany jest z odbiornikiem R9DS.

R9DS to odbiornik 9-kanalowy podczas pracy z sygnałem PWM (czerwona dioda LED), będzie to odbiornik 10-kanalowy podczas pracy z sygnałem PWM (czerwona dioda LED).

praca z sygnałem S-BUS (fioletowa/niebieska dioda LED).

Oprócz R9DS, AT9S Pro jest również kompatybilny z Radiolink R6DS, R10DS, R12DS i super mini 10

odbiornik kanałowy R6DSM i 12-kanalowy mini odbiornik z podwójną anteną R12DSM.

R6DS jest odbiornikiem 6-kanalowym przy pracy z sygnałem PWM, natomiast przy pracy z sygnałem PWM jest to odbiornik 10-kanalowy

praca z sygnałem SBUS lub PPM.

R12DS jest odbiornikiem 11-kanalowym przy pracy z sygnałem PWM, natomiast przy pracy z sygnałem PWM jest to odbiornik 12-kanalowy. praca z sygnałem SBUS.

Uwaga AT9S Pro ma domyślnie 10 kanałów, można go rozbudować do 12 kanałów za pomocą kabla USB. Musisz skonfigurować AT9S Pro najpierw do 12 kanałów, jeśli używasz 12-kanalowych odbiorników R12DS lub R12DSM podczas konfiguracji AT9S Pro umożliwia powrót do 10 kanałów w przypadku korzystania z 10-kanalowego odbiornika R6DS, R6DSM i R10DS.

Aby skonfigurować 12 kanałów: włącz AT9S Pro — naciśnij przycisk Mode na jedną sekundę, aby przejść do MENU PODSTAWOWEGO — do Menu SYSTEM – zmień CH-SELECT z 10CH na 12CH.

Ponieważ systemy sterowania radiowego Radiolink nie są oprogramowaniem typu open source, nadajniki Radiolink są po prostu kompatybilne Odbiorniki Radiolink i odwrotnie.

1.1.4 Połączenie z TBS Crossfire TX

① Włącz nadajnik. Naciśnij i przytrzymaj klawisz Mode, aby wejść do MENU PODSTAWOWEGO->Obróć przewiń Pokrętkę podświetl opcję SYSTEM i naciśnij klawisz Enter->Wybierz OUT i zmień wyjście jako CRSF

Uwaga Istnieją trzy wyjścia sygnałowe SBUS/PPM/CRSF

② Podłącz nadajnik TBS Crossfire do AT9S Pro za pomocą kabla (znajdującego się w pudełku)

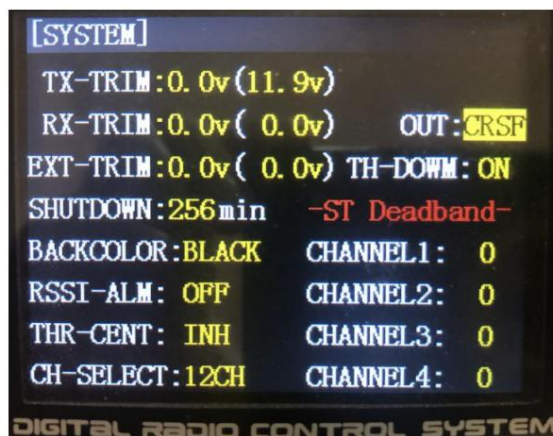

Szczegółowe kroki można znaleźć w samouczku wideo https://youtu.be/g_mfHdeEQCo

Uwaga Funkcja kompatybilności z TBS Crossfire TX jest dostępna tylko w AT9S Pro, co NIE MOŻE być uaktualniono bezpośrednio z AT9S Pro.

1.1.5 Testowanie RSSI

Włącz nadajnik i odbiornik, trzymaj nadajnik z dala od odbiornika na odległość około 30 centymetrów i jedno i drugie anteny prosto.

Wejść do menu konfiguracji parametrów, naciskając MODE przez jedną sekundę, możesz sprawdzić RSSI w ODBIERANIU. RSSI wynosi od 0 do 30 dBm i jest normalne, gdy nadajnik jest oddalony o około 30 centymetrów od odbiornika, sygnał jest lepszy, dane RSSI są bliższe 0.



1.2 INSTALACJA RADIOWA

1.2.1 Wytyczne dotyczące montażu serw, odbiornika i akumulatora

- Upewnij się, że wypustka na akumulatorze, przełączniku i złączach serwa jest prawidłowo ustawiona i włożona odpowiednio wycięcie w odbiorniku lub złączach przed ich podłączeniem. Podczas odłączania złączy nigdy nie ciągnij za przewody. Zamiast tego zawsze ciągnij za plastikowe złącze.
- Antena odbiornika: Generalnie antena odbiornika jest dłuższa niż pilot, nie łam jej ani nie cofaj, w przeciwnym razie skróć odległość sterowania. Antenę należy trzymać z dala od materiałów przewodzących, np metal. Przed lotem wykonaj test odległości.
- Jeśli serwa lotek są zbyt daleko, aby je podłączyć do odbiornika, użyj przedłużacza lotek, aby przedłużyć długość. Unikaj łączenia ze sobą wielu przedłużaczy, aby uzyskać pożądaną długość. Jeśli odległość jest większa niż 50 cm lub używane są serwa o dużym poborze prądu, należy używać ciężkich przedłużaczy serw.
- Wibracje i wodoodporność odbiornika: odbiornik zawiera precyzyjną część elektroniczną. Pamiętaj, aby unikać wibracje, wstrząsy i ekstremalne temperatury. Dla ochrony owiń odbiornik pianką gumową lub inną materiałami pochłaniające wibracje. Dobrym pomysłem jest również zaimpregnowanie odbiornika poprzez umieszczenie go w plastikowej torbie i zabezpieczając otwarty koniec worka gumką przed owinięciem go pianką gumową. Jeśli przypadkowo dostania się wilgoci lub paliwa do wnętrza odbiornika, może wystąpić przerwa w działaniu lub awaria. W razie wątpliwości prosimy o kontakt z serwisem lub dystrybutorami firmy Radiolink w celu uzyskania pomocy serwisowej.
- Zawsze montuj serwa za pomocą dostarczonych gumowych pierścieni. Nie dokręcaj śrub zbyt mocno. Żadna część Obudowa serwa powinna stykać się z szynami montażowymi, tacą serwa lub dowolną częścią konstrukcji. W przeciwnym razie będą wibracje przesyłane do serwa, powodując jego uszkodzenie. Zwróć uwagę na małe cyfry (1, 2, 3 i 4) wtopione w każdą z nich ramię na ramionach serwa. Liczba wskazuje, o ile stopni każde ramię jest „wyłączone” od 90 stopni, aby skorygować dla drobnych odchyłeń produkcyjnych od serwa do serwa.

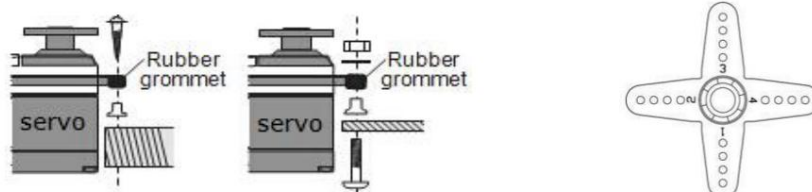

- Aby wycentrować serwa, podłącz je do odbiornika i włącz nadajnik i odbiornik. Wyśrodkuj wykończenia na nadajniku, a następnie znajdź ramię, które będzie prostopadłe do popychacza po umieszczeniu go na serwie.

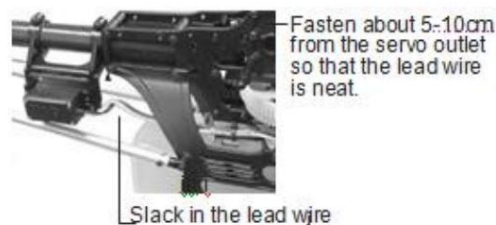
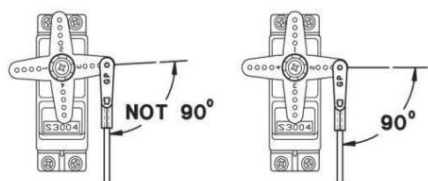

• Po zainstalowaniu serwo mechanizmów, uruchom każde serwo w pełni podróżuj i sprawdź, czy popychacze i ramiona serwa nie zacinają się skontaktując się ze sobą. Upewnij się również, że elementy sterujące nie wymagają nadmiernej siły do działania. Jeśli słychać niepożądane brzęczenie pochodzi z serwa, prawdopodobnie jest za duży opór w nim kontrola. Znajdź i napraw problem. Nawet jeśli nie ma serwa uszkodzenie, spowoduje to nadmierne zużycie

baterii. • Użyj płytki montażowej z włącznika/wyłącznika odbiornika jako szablonu do wycięcia i otworów na śruby, zamontuj przełącznik na stronie kadłuba naprzeciwko wylotu silnika i gdzie się ona znajduje nie zostanie przypadkowo włączony lub wyłączony podczas obsługi lub przechowywania. Upewnij się, że przełącznik porusza się bez ograniczeń i „zaskakuje”. ON na OFF i że wycięcie umożliwia pełny ruch przełącznika oba kierunki.

• Podczas instalowania wiązki przełączników w helikopterze należy jej użyć osłonę przełącznika. Ogólnie rzecz biorąc, umieść ramę pomiędzy przełącznik i osłonę przełącznika i mocno dokręć śruby, Różne modele mogą wymagać różnych instalacji. Jeśli tak, postępuj zgodnie z instrukcją obsługi modelu.

• Aby zapobiec uszkodzeniu przewodów serwa w wyniku wibracji podczas lotu, należy dodać niewielką ilość luzu lub dodatkowo tak, aby drut lekko wystawał i zamocuj go w odpowiednich miejscach. Ponadto okresowo sprawdzaj drutu podczas codziennej konserwacji.

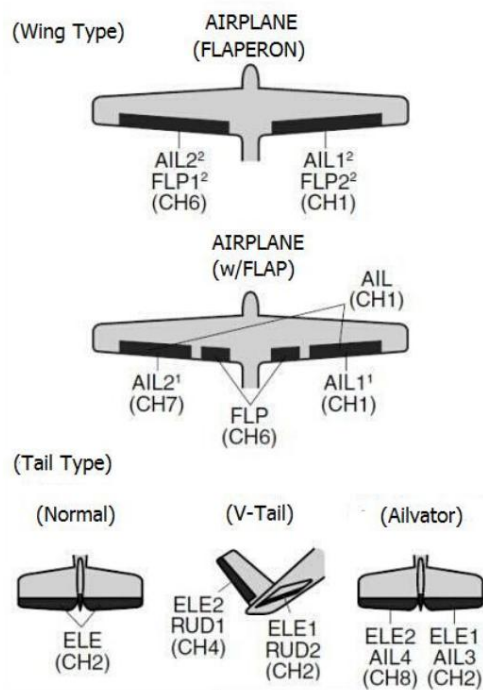

1.2.2 Połączenia odbiornika i serwa

(1) Podłączenie serwa Acrobatic

Wyjście odbiornika i kanał	AKROBAZYK
1	lotki/lotki-1¹/połączone klapa-2&lotka-1¹
2	winda
3	przepustnica
4	ster
5	zapasowe/podwozie/lotka-2¹ ³/połączona klapa-1 i lotka-2² ³ zapasowe/
6	klapy/połączona klapa-1 i lotka lotka-2²
7	zapasowa/lotka-2¹
8	zapasowa/ ster wysokości-24/sterowanie mieszanką
9	zapasowy
10	zapasowy

(2) Połączenie serwa szybowca/szybowca

Wyjście RX i CH	Szybowiec			
	GLID (1A+1F)		PRZESUW (2A+1F)	PRZESUW (2A+2F)
	ELEWON	FLAPERON	RODZINNA-RÓŻNICA	RODZINNA-RÓŻNICA
1	łączny wysokość-2 i lotka 1 wysokość-1 i lotka-2	Połączona kłapa-2 & lotka-1	lotka-1	Lotka-1
2	łączny wysokość-1 i lotka-2	Winda/kombinowana wioślarz-2&student-1 ¹	Winda/kombinowana wioślarz-2&student-1 ¹	Winda/kombinowana wioślarz-2&student-1 ¹
3	zapasowe/silnik	zapasowy silnik	zapasowy silnik	zapasowe/silnik/splr-2 ¹
4	Ster	Ster/kombinowany wioślarz-2&student-2 ²	Ster/kombinowany wioślarz-2&student-2 ²	ster/kombinowany wioślarz-1 i uczeń-2 ²
5	zapasowe/splr-2 ¹	zapasowy/spoiler-2 ¹	zapasowy/spoiler-2 ¹	kłapa-2
6	Kłapy	łączny kłapa-1 i lotka-2	kłapy	kłapa-1
7	Zapasowy	zapasowy	lotka-2	Lotka-2
8	zapasowe/splr/splr-1 ¹	zapasowe/splrs/splr-1 ¹	zapasowe/splrs/splr-1 ¹	zapasowe/splrs/splr-1 ¹
9	Zapasowy	zapasowy	zapasowy	zapasowy
10	Zapasowy	zapasowy	zapasowy	Zapasowy

(Wing Type)

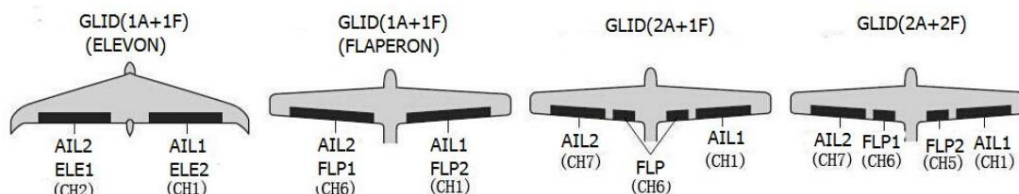

(Tail Type)

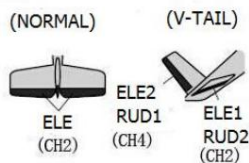

(3) Podłączenie serwa helikoptera

Wyjście odbiornika i kanał	Śmigłowiec
1	lotka/przechylenie cykliczne
2	Winda/działka cykliczna
3	Przepustnica
4	Ster
5	Zapasowy/zyroskop
6	Skok (skok zbiorowy)
7	Zapasowy/gubernator
8	kontrola części zamiennych/mieszanki

(Swash Type)

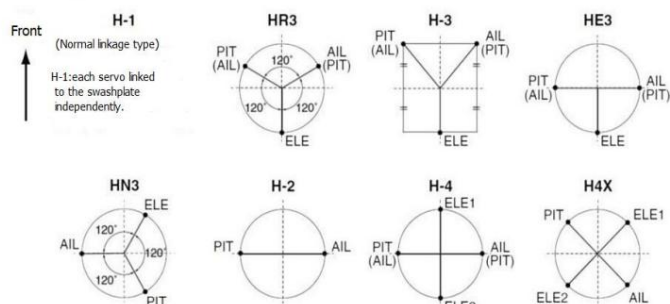

9	Zapasowy
10	zapasowy

Wyżej wymieniony odbiornik i kanały odnoszą się do kanałów 1 ~ 9 odbiornika R9DS, podłącz odbiornika z powiązaniem serwowym, możesz sterować serwami za pomocą odpowiedniego przełącznika. Dla jasności serwo połączone z kanałem odbiornika 1 sterowane jest za pomocą dźwigni lotek radiowych; serwo połączone z kanałem 2 sterowane jest za pomocą dźwigni windy; serwo połączone z kanałem 3 sterowane jest przez drążek przepustnicy; serwo połączone z kanałem 4 sterowane jest dźwignią steru kierunku. Kanały 5-9 można ustawić samodzielnie za pomocą odpowiednich przełączników w menu AUX-CH i podmenu. Dla kanału 9 wskaźnik LED na odbiornik miga na niebiesko dla sygnału S-BUS i na czerwono dla PWM.

1.2.3 Montaż anteny

Montaż anteny

1. Instalacja anteny odbiorczej

- ① Trzymaj anteny tak prosto, jak to możliwe, w przeciwnym razie efektywny zasięg sterowania zmniejszy się.
- ② Duże modele mogą zawierać części metalowe, które wpływają na emisję sygnału. W takim przypadku anteny powinny być umieszczone po obu stronach modelu, aby zapewnić najlepszy stan sygnału w każdych okolicznościach.
- ③ Anteny należy trzymać z dala od metalowego przewodnika i włókna węglowego w odległości co najmniej pół cala i nie nad schyłaniem się.
- ④ Trzymaj anteny z dala od silnika, ESC lub innych możliwych źródeł zakłóceń.
- ⑤ Naciśnij i przytrzymaj ID SET przez ponad jedną sekundę, a odbiorniki zaczną działać z CZERWONYM

Dioda włączona.

Uwaga Odbiornik zawiera pewne elementy elektroniczne o wysokiej precyzji. Należy zachować ostrożność i unikać silnych wibracji i wysoka temperatura.

Po wykonaniu wszystkich powyższych kroków wyłącz nadajnik i włącz go ponownie, aby sprawdzić, czy odbiornik działa prawidłowo z nim połączone.

2. Montaż anteny nadajnika

- ① Antenę nadajnika można regulować, dlatego należy upewnić się, że antena nigdy nie jest skierowana bezpośrednio w stronę modelu podczas lotu, ponieważ może to spowodować zmniejszenie sygnału odbiornika.
- ② Trzymaj antenę prostopadle do nadajnika, aby zoptymalizować działanie odbiornika. To także zależy od sposobu trzymania nadajnika. Ale w większości przypadków regulacja anteny prostopadle położenie do powierzchni nadajnika pozwoli uzyskać najlepszy wynik. Proszę wyregulować antenę nadajnika w zależności od sposobu trzymania nadajnika.
- ③ Nigdy nie chwytaj anteny podczas lotu, ponieważ pogarsza to efektywny zasięg kontroli.

1.3 PODSTAWOWE USTAWIENIA RADIA

1.3.1 Podstawowe ustawienia przetwornika

1. Język wyświetlacza: można wybrać język wyświetlania nazwy funkcji itp. w każdym menu funkcji.

Na ekranie pojawia się komunikat „JĘZYK”. Zmień to na żądany język.

2. Tryb Stick: Na ekranie pojawia się „TRYB STK”. Zmień to na właściwy tryb. Pamiętaj, że tak się NIE stanie wymienić przepustnicę, zapadki steru wysokości itp. Są to zmiany mechaniczne, których musi dokonać a punkt serwisowy.

3. Tryb RF: wskaźnik LED zacznie świecić na zielono, gdy tryb RF będzie aktywny.

4. Regulacja kontrastu wyświetlacza: Aby wyregulować kontrast wyświetlacza, w menu głównym naciśnij i przytrzymaj przycisk END PRZYCISK. Obróć POKRĘTŁO, wciąż przytrzymując PRZYCISK ZAKOŃCZENIA: w prawo, aby rozjaśnić i

w lewo, aby przyciemnić wyświetlacz.

5. Ustawienie nazwy użytkownika: nazwę użytkownika można ustawić poprzez WYBIERANIE i NACIŚNIĘCIE za pomocą liter i cyfr.

6. Alarmujące napięcie:

Nadajnik: wstępnie ustawiony 8,6 V, można ustawić samodzielnie

Odbiornik: wstępnie ustawione 4,0 V, można ustawić samodzielnie

Ext: wstępnie ustawione 10,1 V, można ustawić samodzielnie

1.3.2 Typ modelu

W menu podstawowym za pomocą DIAL wybierz TYP MODELU i wejdź naciskając PUSH. Istnieje 6 różnych typów wchodzących w skład systemu HELICOPTER, AEROBASIC, GLID(1A+1F), GLID(2A+1F), GLID(2A+2F), oraz MULTIROTOR, po wybraniu typu modelu naciśnij i przytrzymaj PUSH przez 1 sekundę, gdy pojawi się napis „czy jesteś pewien to zmienić”, typ modelu zostanie zmieniony.

1.3.3 Wiązanie

Każdy nadajnik posiada indywidualnie przypisany, unikalny kod identyfikacyjny. Odbiornik powinien wcześniej powiązać się z nadajnikiem rozpoczęcie operacji. Po zakończeniu wiązania kod identyfikacyjny zostanie zapisany w odbiorniku i nie będzie już wiązany jest konieczne, chyba że odbiornik jest używany z innym nadajnikiem. Przy zakupie nowego R9DS, to procedura jest konieczna; w przeciwnym razie odbiornik nie będzie działał.

1. Umieść nadajnik i odbiornik blisko siebie na około 50 centymetrów.
2. Włącz AT9S Pro i odbiornik R9DS. CZERWONA dioda LED będzie włączona.
3. Włącz AT9S Pro, a on automatycznie połączy się z najbliższym odbiornikiem.
4. Z boku odbiornika znajduje się czarny przycisk wiązania (ID SET). Naciśnij przycisk na dłużej niż 1 sekundę i zwolnij, CZERWONA dioda LED (domyślnie może być fioletowa dla sygnału wyjściowego SBUS i PWM) zacznie migać, co oznacza proces wiązania jest w toku.
5. Gdy dioda LED przestanie migać i będzie się świecić stale, wiązanie jest zakończone.
6. Upewnij się, że serwa podłączone do odbiornika mogą być sterowane przez nadajnik.

1.3.4 Dwa tryby pracy sygnału R9DS:

Istnieją dwa tryby pracy sygnału, wyjście sygnału PWM i SBUS&PWM. Krótko naciśnij dwukrotnie ID SET w ciągu 1s, tryb pracy ulegnie zmianie. CZERWONA dioda wskazuje wyjście PWM, a NIEBIESKA/FIOLETOWA dioda wskazuje Sygnał SBUS.

- (1) Tryb pracy wyjścia sygnału PWM: CZERWONA dioda LED wskazuje wyjście sygnału PWM, łącznie 9 kanałów

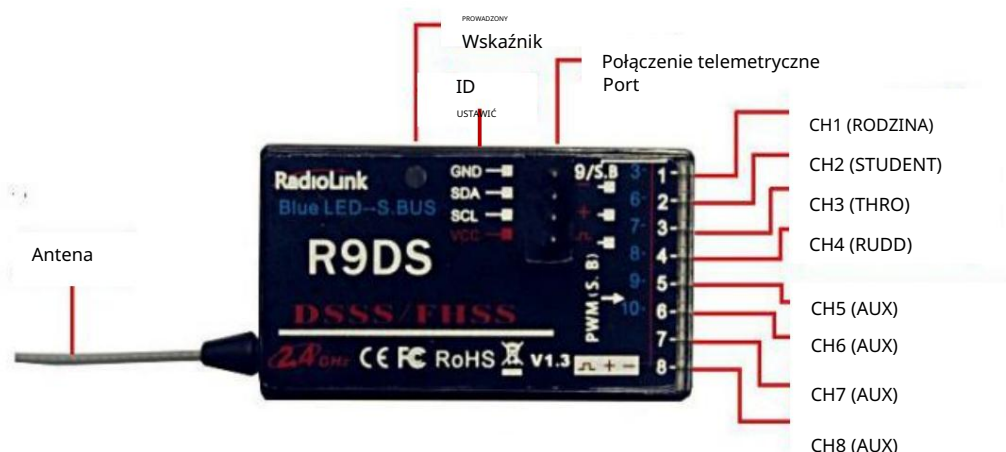

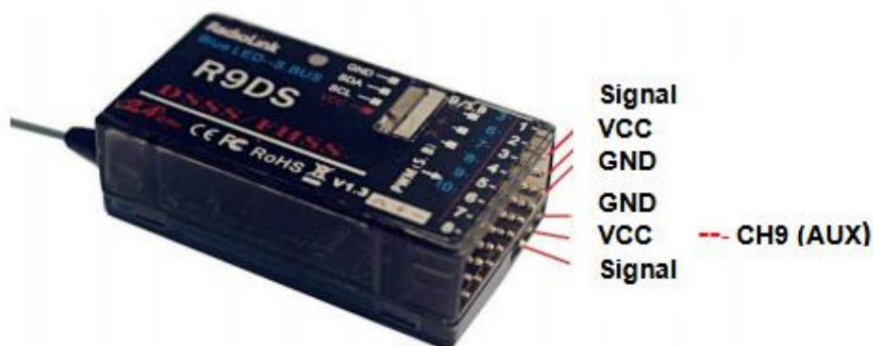

(2) Tryb pracy podwójnego wyjścia sygnałowego SBUS i PWM: niebieska/fioletowa dioda LED wskazuje jednocześnie wyjście sygnału SBUS i PWM w sumie 10 kanałów. Kanał CH9 wysyła sygnał SBUS, podczas gdy oryginalny kanał CH1 wysyła jednocześnie sygnał CH3 PWM i oryginalny sygnał CH2 do CH6 z wyjścia CH6 do CH10 PWM.

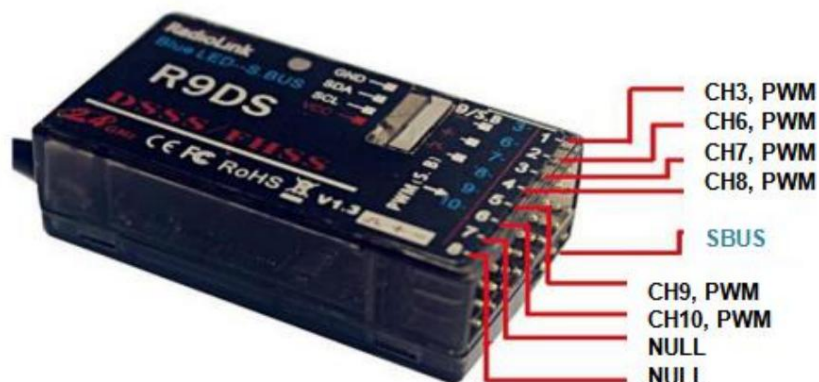

1.3.5 Wyświetlacze i przyciski nadajnika Kiedy po raz pierwszy włączysz nadajnik, rozlegnie się podwójny sygnał dźwiękowy potwierdzający i pojawi się ekran pokazany poniżej. Przed lotem, a nawet uruchomieniem silnika, upewnij się, że typ i nazwa modelu na wyświetlaczu odpowiadają modelowi, którym będziesz latać! Jeśli znajdujesz się w pamięci niewłaściwego modelu, serwa mogą zostać odwrócone, a skoki i trymery będą nieprawidłowe, co doprowadzi do natychmiastowej awarii.

Timer całkowity: Pokazuje skumulowany czas włączenia. (Godziny: minuty)

T1/T2: Wyświetlanie timera T1/T2. (minuty: sekundy)

MT: Wyświetlacz timera modelu Pokazuje skumulowany czas włączenia dla każdego modelu. (godziny: minuty)

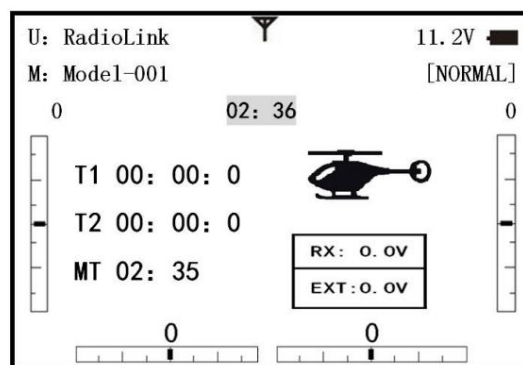

Instrukcja przycisku

PRZYCISK TRYBU

Naciśnij i przytrzymaj PRZYCISK TRYBU przez jedną sekundę, aby otworzyć menu programowania. Naciśnij PRZYCISK TRYBU, aby przełączać pomiędzy trybem PODSTAWOWYM i ZAAWANSOWANYM. Naciśnij PRZYCISK TRYBU, aby przewijać pomiędzy określonymi warunkami Funkcje.

PRZYCISK KONIEC:



Naciśnij PRZYCISK ZAKOŃCZENIA, aby powrócić do poprzedniego ekranu. Zamyka funkcje z powrotem do menu, zamyka menu do uruchomienia ekranu.

NACIŚNIJ PRZYCISK:

Naciśnij PRZYCISK, aby wybrać funkcję.

Obróć POKRĘTŁO:

Obróć DIAL w prawo lub w lewo, aby przewijać opcje w ramach opcji funkcji

Wyświetlanie ostrzeżeń i błędów

Gdy przetwornik jest włączony, może wystąpić ostrzeżenie lub błąd z następującym prawdopodobieństwem

1. Alarm niskiego napięcia akumulatora

Do nadajnika pasuje bateria litowa 2S-4S, napięcie ostrzegawcze może być samoczynnie ustawione w zależności od innej baterii.

Krok ustawień: włącz nadajnik, naciśnij i przytrzymaj MODE jeden

sekundę, aby wejść do menu podstawowego i naciśnij PUSH, aby wejść do PARAMETRÓW.

Wybierz TX ALARM za pomocą DIAL i PUSH, aby zmienić dane względne.

Sugerowane napięcie minimalne to nie mniej niż 7,4V.

Gdy napięcie nadajnika jest niższe niż napięcie ustawione, rozlegnie się sygnał dźwiękowy do momentu wyłączenia nadajnika. Najważniejszą rzeczą jest wyłączenie modelu samolotu, gdy nadajnik uruchomi alarm.

*****OSTRZEŻENIE!!!*****

TX NISKA MOC!

2. Alarm mieszania

Gdy przetwornik zaalarmuje mieszanie, oznacza to, że co najmniej jeden przełącznik mieszany jest aktywny. A gdy jest nieaktywny, ostrzeżenie ustanie. Kiedy nadajnik jest włączony, w innym typie modelu przełącznik mieszania jest pokazano jak poniżej:

ACRO: odcięcie przepustnicy, bieg jałowy, przechylenie, hamulec pneumatyczny

GLID: motyl, stan

HELI: odcięcie przepustnicy, blokada przepustnicy, przyspieszenie

Jeśli ostrzeżenie będzie się powtarzać, nawet odpowiedni przełącznik jest ustawiony w pozycji WYŁ., prawdopodobnie tak jest

ponieważ niektóre programy są mieszane za pomocą jednego przełącznika, a status WYŁĄCZONY jest odwrócony. Teraz musisz ustawić alarm mieszania ponownie przez DIAL.

*****OSTRZEŻENIE!!!*****

POZYCJA THR!

CZĘŚĆ 2. PODSTAWOWE FUNKCJE SAMOLOTU

Należy zwrócić uwagę, że menu (BASIC) jest odpowiednie dla wszystkich typów modeli (samolot, helikopter, szybowiec, MULTIROTOR, samochody i łódzie).

Wycięcie silnika zostanie wprowadzone w menu szybowca (podstawowe), z wyjątkiem wyłączenia biegu jałowego i wycięcia przepustnicy.

Podstawowe menu helikoptera zawiera dodatkowe funkcje (przechylenie tarczy sterującej, krzywe przepustnicy i pochylenia oraz ogon mieszanie momentu obrotowego wirnika w normalnym modelu lotu) zostaną omówione w części Helikopter.

2.1 SZYBKI PRZEWODNIK PO MENU AKROBASU

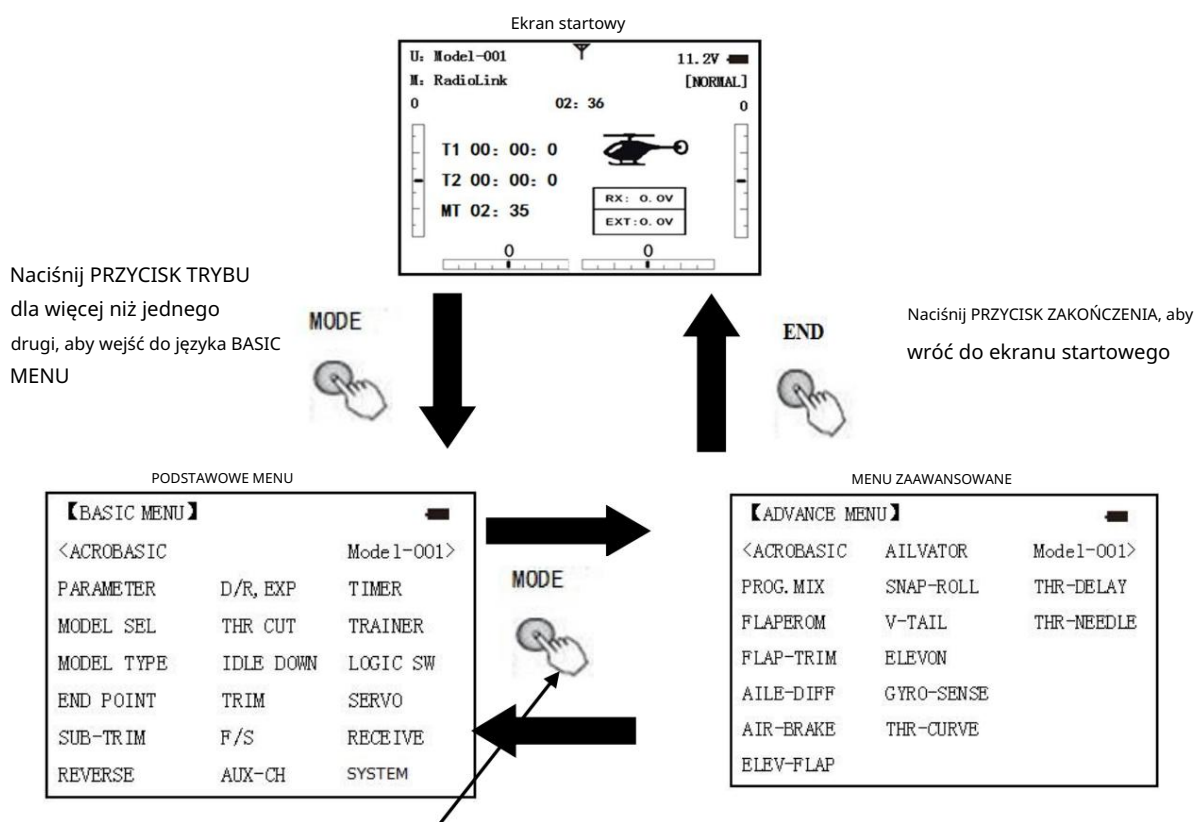

Naciśnij PRZYCISK TRYBU, aby przełączać pomiędzy PODSTAWOWYM i MENU ZAAWANSOWANE



Obróć DIAL w prawo lub w lewo, aby przewinąć wyborów w ramach opcji funkcji.



Naciśnij PRZYCISK, aby wybrać funkcję.



Wybierz tryb



Zakończ wybór



Dail w lewo



Dail ma rację



Dail w prawo lub w lewo



Przełączać się



Przełącznik w centrum



Przełączyć w dół



Obróć pokrętko w prawo



Obróć pokrętko w lewo



Trzymaj się



Trzymaj się prawej strony



Położyć coś gdzieś



Trzymaj się lewej strony













Naciśnij przycisk Pchnij

Przycisk













2.2 SZYBKI PRZEWODNIK: PIERWSZE KROKI Z PODSTAWOWYM SAMOLOTEM 4-KANAŁOWYM



Celem tego przewodnika jest pomoc w zaznajomieniu się z radiem oraz przedstawienie pomysłów i wskazówek, jak to zrobić do zrobienia. Dajemy Ci ogólny przegląd tego, co osiągamy; „po imieniu” opis tego, czym jesteśmy robimy, żeby ci pomóc z radiem; następnie instrukcja krok po kroku, jak pominąć tajemnicę podczas konfiguracji Twój model.

Dodatkowe informacje na temat każdej funkcji można znaleźć w części poświęconej tej funkcji w niniejszej instrukcji.

Przykład	Kroki	Wprowadź przykład
Przygotuj Twój samolot	Zainstaluj wszystkie serwa, przełączniki, odbiorniki itp. zgodnie z instrukcjami swojego modelu. Włączyc coś nadajnik, a następnie odbiornik; wyreguluj wszystkie połączenia tak, aby powierzchnie były prawie wyśrodkowane. Mechanicznie wyreguluj wszystkie połączenia tak blisko, jak to możliwe, aby zapewnić prawidłowe rzuty sterujące. Sprawdzac kierunek serwa. Zanotuj teraz, co będziesz musiał zmienić w trakcie programowanie.	
Nazwij model (Zauważ, że tak nie trzeba robić cokolwiek, aby „zapisać” lub przechowywać te dane).	Otwórz menu podstawowe otwórz PARAMETR	Włącz nadajnik.  na 1 sekundę do menu podstawowego.  wybrać model
	Przejdź do nazwy modelu	 do trybu, do nazwy trybu, naciśnij PUSH, aby ustawić
	Wpisz nazwę samolotu Zamknij podmenu Model	 Aby zmienić pierwszy znak, gdy jest to właściwy znak wyświetlony, naciśnij, aby wybrać. Aby przejść do następnego postać. Powtórz w razie potrzeby.  powrót do menu PODSTAWOWE
Trzeba dostosować EN Spotkanie D-POINT z powiązonym serem W	W menu BASIC znajdź opcję PUNKT KOŃCOWY	 do PUNKTU KOŃCOWEGO, naciśnij  ustawić
	Dostosuj punkt końcowy (np.: THRO serwo) Zamknij funkcję	 do przepustnicy  Wciśnij drążek przepustnicy, aż gaźnik się zamknie zgodnie z życzeniem  aż ramię przepustnicy po prostu otworzy gaźnik przy pełnym otwarciu przepustnicy. Powtórz dla każdego kanału jako potrzebne.

Dzięki cyfrowym trymom nie wyłączasz silnika za pomocą TRIM THROTTLE. Ustawmy IDLE-DOWN i „przepustnicę” cięcie’

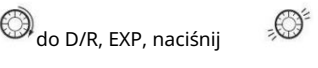
Cele	Kroki	Wprowadź przykład
Ustawienie beczynności: Beczynność down oznacza obniżenie en prędkość do lądowania, akrobatyczny toczenie się wyświetlić i uruchomić itp. Jest wstępnie ustawiony na WYŁ d używany głównie na początek następnie silnik i ślizg aby uniknąć zapłonu.	Z menu PODSTAWOWE wybierz opcję IDLE W DÓŁ.	 aby zwolnić bieg jałowy, naciśnij 
	Aktywuj i dostosuj bieg jałowy w dół	 aby MIESZAĆ, naciśnij, aby włączyć, naciśnij   C w pozycji środkowej, na ekranie pojawia się teraz komunikat NA.  do RATE, aby zwiększyć prędkość aż do silnika pracuje niezawodnie, ale wystarczająco nisko, aby siedzieć nieruchomo.
	Opcjonalnie: zmień polecenie przełącznika C	 do POSI, naciśnij,  jak chciałeś naciskać 
	Zamknij funkcję	 PODSTAWOWE menu,  ponownie do uruchomienia ekran.
THR CUT zamyka całkowicie wyłączyć silnik z przerwaniem a przełącznik. (Uwaga: Nie przypisz IDLE DOWN i THR CUT w obu przypadkach pozycja 2 pozycja przełącznik	Z menu BASIC wybierz THR CUT	 do THR CUT, naciśnij 

	Aktywuj, przypisz SWITCH i dostosuj. Zamknij funkcję	 <p>do MIX, naciśnij , do SW, do INH naciśnij , do POSI, naciśnij do SwC na dół aby OCENIĆ, naciśnij na dół pozycji, drążek przepustnicy w dół, aż do lufa przepustnicy zamknięta</p>
Ustaw stawki podwójne/potrójne i wykładnicze (D/P, EXP) (Zauważ, że w środek lewej jest strona ekranu Nazwa kanał i przełącznik stanowisko, na którym jesteś naregulowanie. Może być D/R ustawione na kanał według wybierając pożądane przełączanie i szybkość mieszania.	Z menu PODSTAWOWE wybierz opcję D/R, EXP	 <p>do D/R, EXP, naciśnij</p>
	Wybierz żądaną opcję i ustaw pierwsze (EX: wysokie) rzuty i wykładniczy.	 <p>SwA do pozycji górnej A do CH, naciśnij , wybrać CH2, naciskać do doktora Przyklej, naciśnij, Do ustaw, naciśnij Trzymaj się, naciśnij , Do ustaw, naciśnij do EXP Trzymaj się, naciśnij, aby ustawić, naciśnij Trzymaj się, naciśnij, aby ustawić, naciśnij</p>
	Ustaw drugie (niskie) rzuty i wykładniczy.	 <p>SwA do pozycji dolnej do doktora Powtórz powyższe kroki, aby ustawić niską stawkę.</p>

2.3 PODSTAWOWA FUNKCJA SAMOLOTU

2.3.1 Wybór modelu

Podmenu Model: zawiera trzy funkcje zarządzające modelem pamięć: WYBÓR MODELU, KOPIOWANIE MODELU i NAZWA MODELU. Ponieważ te funkcje są ze sobą powiązane i używane są wszystkie podstawowe funkcje w przypadku większości modeli znajdują się one razem w podmenu Model.

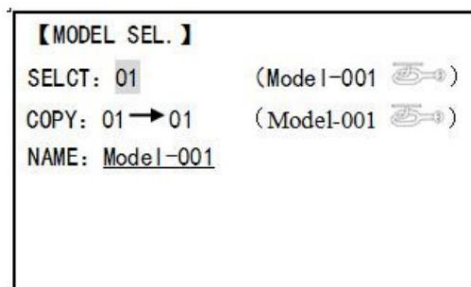

WYBÓR MODELU

Łącznie w systemie przechowywanych jest 15 modeli, po których następuje nazwa modelu i typ samolotu do wykorzystania na bieżąco, w ten sposób nie trzeba ustawiać za każdym razem innej płaszczyzny. NAZWA MODELU, TYP MODELU i nadajnik Napięcie. Przed lotem upewnij się, że TYP MODELU jest zgodny z typem samolotu. Lub spowoduje to błąd w serwie i sterze.

KOPIUJ

Zapisz obecne dane jako inny typ modelu, będą one wyświetlane jako obszar cienia, który będzie się różnił. Kiedy to kopiowania, dane obiektu zostaną w pełni pokryte, łącznie z nazwą, typem i typem modułu, i nie będzie można ich odzyskać.

Uwaga: kiedy zapiszesz bieżący typ modelu jako inny, wszystkie powiązane dane zostaną skopiowane, w tym









oryginalna nazwa modelu. W związku z tym, jeśli chcesz zmienić typ modelu, wszystkie dane muszą zostać zresetowane, także dla Nazwa modelu. Pierwszą rzeczą do skopiowania jest zmiana typu modelu lub usunięcie oryginalnej nazwy i zmiana nazwy nowy model, aby uniknąć nieporozumień.

Nazwa modelu

Służy do ustawienia nazwy bieżącego modelu. Nazwij wszystkie modele, aby się wzajemnie identyfikować, i szybko wybierz typ modelu i zmniejszyć ryzyko awarii spowodowanej użyciem niewłaściwego typu modelu.

Format nazwy modelu:





- nazwa może mieć więcej niż 9 znaków
- każdy znak może być literą, cyfrą, spacją lub znakiem specjalnym
- nazwa ustawienia fabrycznego MODEL-XXXX zostanie wyświetlona jako (przykładowy wyświetlacz modelu 1 MODEL-0001)

Cele	Kroki	Wejścia
Nazwa model3, Cap-232_ "(gdzie podkreślać reprezentuje A pusta przestrzeń)	Otwórz model	 przez 1 sekundę. (Jeśli ADVANCE,  Ponownie)  do WYB. MODELU. Naciśnij przycisk PUSH
	Potwierdź prawidłowy model (np. 3)	Jeśli wybór nie pokazuje „3”, wykonaj Model wybierac
	Przejdź do opcji Nazwa, aby zmienić pierwszy znak (np. M do C)	 M do C, naciśnij PUSH.
	Zmień następny znak	 aby wybrać znak, naciśnij PUSH
	Powtarzaj poprzednie kroki, aż dokończ nazewnictwo modelu.	potwierdzać  do .Powtórz.
	Zamknąć	 

Wybór podmenu: Wszystkie parametry wymagają jednorazowego ustawienia. Po wybraniu typu modelu należy ustawić powiązane z nim dane.

- jaki jest typ modelu
- czy kanał przepustnicy 3 jest odpowiedni dla wybranego typu modelu? Lub musisz się upewnić, że kanał 3 jest włączony
możliwość regulacji pełnego zakresu (tylko szybowiec). Również w przypadku innego modelu można odpowiednio ustawić bieg wsteczny przepustnicy.
Najpierw zainicjuj oryginalne dane i ustaw nowe dane dla wybranego typu modelu

Reset modelu: reset modelu jest dostępny tylko w wersji fabrycznej. Jeśli chcesz usunąć nowy ustawiony typ modelu, musisz to zrobić usuwaj jeden po drugim.

Cele	Kroki	Wejścia
Zresetuj model pamięć 1	Potwierdź, że aktualnie używasz pamięci modelu (np. 1)	Na ekranie głównym sprawdź nazwę modelu i numer właściwej w lewym górnym rogu, jeśli nie jest poprawny, użyj opcji Model Select.
	Otwórz podmenu PARAMETRY	 Na 1 sekundę do  Modelu SEL, naciśnij.
	Zresetuj pamięć	Wciśnij,  Modelu 1, Wciśnij
	Potwierdź zmianę	Jesteś pewny? Naciśnij przycisk PUSH
	Zamknąć	 

Wybierz typ modelu

•ACRO podstawowe:

Napęd ACRO typu podstawowego (wielopłatowy. Szczegóły w postaci serwomechanizmów z podwójnymi lotkami, serwami z dwoma sterami wysokości, mieszanką ELEV-FLAP)

i ogon w kształcie litery

V) •szybowiec:

Inny typ ogona (szczegóły w typie szybowca)

•helikopter:

8 typów tarcz sterujących (szczegóły w typie helikoptera)



Uwaga: wybierz typ modelu dla płaszczyzny modelu. W przypadku większości stałopłatów lepszy jest aero basic,

ponieważ ma pewne funkcje, których nie ma szybowiec. Choć czasami szybowiec (2A+1F) jest lepszy.

•funkcje specjalnie dla aero basic: •rolka

zatraskowa

•mieszanka klap ELEV (obsługa podwójnych serwomechanizmów

windy) •silnik olejowy: bieg jałowy, zamknięta przepustnica, mieszanka iglicy przepustnicy itp.

•funkcje, których aero basic nie posiada:

5 indywidualnych warunków lotu (normalny, start, prędkość, dystans, lądowanie)

Jeśli typ modelu został wybrany dla szybowca lub helikoptera, przejdź do odpowiedniego rozdziału w celu ustawienia. Po

typ modelu został zmieniony, wszystkie parametry muszą zostać zresetowane, łącznie z nazwą.

2.3.2 Typ modelu

Reset danych

Wszystkie ustawione dane można zresetować do ustawień fabrycznych. Ta funkcja nie usunie wszystkich typów modeli ustawionych w radiu.



Krok konfiguracji:

Wejdź do podstawowego menu TYPU MODELU, za pomocą pokrętła wybierz odpowiedni typ i naciśnij PUSH, aby go wybrać po drugie, gdy na ekranie pojawi się „czy jesteś pewien”, naciśnij PUSH, a radio wyda sygnał dźwiękowy i zostanie ustawione dane fabryczne.



Uwaga: nie wyłączaj radia przed zakończeniem ustawień, gdyż w przeciwnym razie ustawienia będą nieprawidłowe.

Wybierz model

Cele	Kroki	Wejścia
Wybierz odpowiedni model Wpisz swój tryb (np. ACRO)	Otwórz menu PODSTAWOWE, następnie PARAMETR podmenu	Włącz nadajnik. TRYB przez 1 s. (Jeśli ADVANCE, ponownie tryb.
	Przejdź do TYPU MODELU.	 do trybu TYPE, naciśnij PUSH.
	Wybierz odpowiedni typ Np.: ACRO Potwierdź zmianę. Zamknąć.	 do ACRBASIC, NACIŚNIJ przez 1 s. Pojawi się komunikat „Czy jesteś pewien”. NACIŚNIJ, aby potwierdzić. Koniec z menu PODSTAWOWYM.

Druga lotka (AILE-2) (tylko ACROGLID1A+1FGLID2A+1F): zmień domyślny wybór dla podwójnej lotki

serwa z kanałów 6 (FLAPERON) na kanały 5 i 6 lub kanały 3 i 6 lub kanał 7 (AIL-DIF) na

kanały 5 i 7. Pozwala to na wykorzystanie tych 2 wspaniałych funkcji podczas korzystania z odbiornika 5-kanałowego.







Uwaga: Zmiana AILE-2 informuje system jedynie o tym, które serwa mają zostać użyte, jeśli ustawiony jest FLAPERON lub AIL-DIF.

aktywowany. Nadal musisz aktywować tę funkcję i dokończyć jej konfigurację, aby uzyskać szczegółowe informacje na temat serwomechanizmów podwójnych lotek, w tym przy użyciu AILE-2.

(Tylko dla szybowców 1A+1F) Jeżeli kanał 3 zostanie ustawiony jako druga lotka, odbiornik F/S przestanie działać.

Regulowany limit podróży (ATL)

Ustaw dźwignię trymowania kanału 3 (TRIM PRZEPUSTNICY) działającą tylko przy niskim otwarciu przepustnicy i wyłączaj trymowanie przy wysoka przepustnica. Zapobiega to zakleszczaniu się popychacza na skutek zmian trymu na biegu jałowym. Ta funkcja jest domyślnie włączona. Jeśli jesteś nie używając kanału 3 do sterowania przepustnicą, możesz chcieć, aby operacja trymowania była taka sama jak na wszystkich innych kanałach. Aby to zrobić, ustaw ATL na WYŁ. Jeśli chcesz, aby ATL był skuteczny na górze drążka, a nie na dole, odwróć Ustawienie THR-REV. Pamiętaj, że dotyczy to wszystkich modeli w radiu, a nie tylko modelu, który aktualnie edytujesz.

Cele	Kroki	Wejścia
Zmień ATL z ON na WYŁ., aby móc walczyć roboty, czołgi, hamulce aerodynamiczne i inne wykorzystuje kanał 3.	Otwórz menu podstawowe, następnie do Typu trybu.	Tryb na 1 s (jeśli ADVANCE, ponownie w trybie). Tryb TYPE, naciśnij PUSH.  Do
	Przejdź do ATL i zmiana. (Np.: do WYŁ.)	 do ATL, do  WYŁ.
	Zamknąć	 

Wyświetlanie ekranu głównego

Jak pokazano poniżej, ekran główny wyświetli typ samolotu i skok przepustnicy:

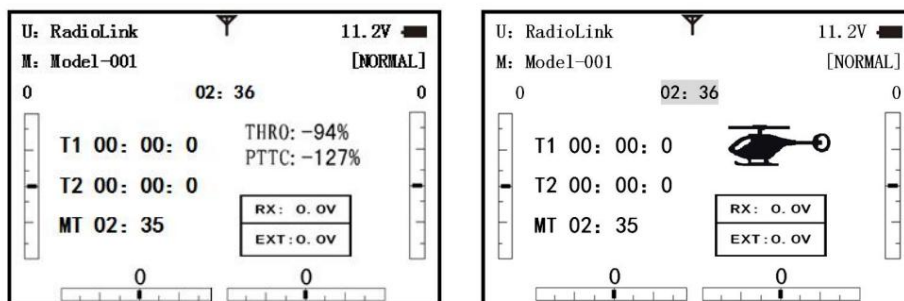

ILLUST: wyświetla ilustrację helikoptera na ekranie głównym. (Domyślny)

THR/PIT: wyświetla aktualną pozycję przepustnicy i pochylenia na ekranie głównym.

Krok, aby zmienić obraz typu samolotu na THR/PIT: w obszarze typu modelu helikoptera wejdź do menu podstawowego i wybierz MODEL TYPE i wprowadź HOME DISP, naciśnij PUSH, następnie DIAL do THR/PIT, następnie naciśnij PUSH.

2.3.3 Punkt końcowy regulacji skoku serwa (PUNKT KOŃCOWY, zwany także EPA)

Dostępna jest najbardziej elastyczna wersja regulacji skoku. To niezależnie reguluje każdy koniec skoku każdego pojedynczego serwa, a nie jedno ustawienie serwo działające w obu kierunkach. Ponownie, w przypadku helikopterów CCPM, pamiętaj zobacz SWASH AFR przed regulacją punktów końcowych.

Możliwość

regulacji: • Można ustawić każdy kierunek niezależnie.

• Zakres od 0% (brak ruchu serwa) do 140%. Przy ustawieniu 100%, the

Skok serwa wynosi około 40° dla kanałów 1-4 i około 55° dla kanałów 5-8. • Zmniejszenie ustawień procentowych zmniejsza całkowity wychylenie serwa w tym kierunku.

Przykłady: •

Wyreguluj górny koniec przepustnicy, aby uniknąć zakleszczenia się gaźnika, oraz dolny koniec, aby umożliwić prawidłowe działanie gaźnika zamknięcie.

• PUNKT KOŃCOWY można ustawić na 0, aby zapobiec ruchowi serwa w jednym kierunku, np. w przypadku klap, które nie są przeznaczone do

【END POINT】		
	→	1: AILE 100/100
		2: ELEV 100/100
		3: THRO 100/100
		4: RUDD 100/100
		5: GEAR 75/75
		6: FLAP 75/75
CH9	: 75/75	7: AUX1 75/75
CH10	: 75/75	8: AUX2 75/75







działają również jako spoilery. •

Serwa wycofania nie są proporcjonalne. Zmiana PUNKTU KOŃCOWEGO nie spowoduje regulacji serwa.

END POINT reguluje tylko indywidualne serwo. Nie będzie to miało wpływu na żadne inne serwo, które jest obsługiwane w połączeniu z tym serwomechanizmem za pomocą miksu lub programowania wstępnego, takiego jak FLAPERON, AILEVATOR itp. Dzieje się tak, aby każde indywidualne serwo mogło być precyzyjnie dokręcone, aby uniknąć powiązań i innych konfliktów. Aby wyregulować całkowity skok funkcji takiej jak FLAPERON, należy dokonać regulacji w elementach sterujących tej funkcji. W przypadku helikopterów CCPM dostosuj całkowity skok funkcji, np. nachylenie zbiorcze, w SWASH AFR. Wyregulować połączenie lub PUNKT KOŃCOWY? Prawie zawsze najlepiej jest dostosować połączenia tak, aby były jak najbliżej przed użyciem PUNKTU KOŃCOWEGO. Im wyższe ustawienie PUNKTU KOŃCOWEGO, tym lepsza dokładność pozycji i większa moc serwa dostępna w prawie każdej pozycji (z wyjątkiem korzystania z serwomechanizmów cyfrowych). Wyższe wartości PUNKTU KOŃCOWEGO oznaczają również dłuższy czas ruchu do osiągnięcia żądanej pozycji, ponieważ wykorzystuje się większą część całkowitego skoku serwa. (Na przykład użycie 50% PUNKTU KOŃCOWEGO dałoby tylko połowę kroków skoku serwa, co oznacza, że każde kliknięcie trymowania daje dwukrotnie większy efekt, a serwo dociera do celu o połowę krócej). Punkt końcowy (i przesunięcie układu zawieszania) = moment obrotowy, dokładność, ale czas potrzebny na dotarcie tam. • PUNKT KOŃCOWY (zamiast regulacji połączeń) = czas przejazdu, ale moment obrotowy, dokładność.

Zarządzanie pracą silnika na biegu jałowym: IDLE-DOWN i THR-CUT: funkcje współpracujące z cyfrowym TRIM PRZEPUSTNICY w celu zapewnienia prostego, spójnego sposobu obsługi silnika. Koniec z kłopotami z trymowaniem w odpowiednim miejscu do lądowania lub startu! Aby zapoznać się z dodatkowymi regulacjami silnika, zobacz IGŁA PRZEPUSTNICY i PRZEPUSTNICA

OPÓŹNIENIE.

Cele	Kroki	Wejścia
Zmniejsz wychylenie serwa klapy w górę. Wybierz	Otwórz funkcję END POINT	 przez 1 s. (Jeśli PRZESUŃ, ponownie) do  PUNKTU KOŃCOWEGO, WCIŚNIJ
umożliwić wyregulowanie odpowiedni kanał i kierunek do 5%, aby drążka lub pokręta ruchu poziomego w locie tylko w kierunku i w dół dożądanego wyregulowania i ustawienia wysunięcia serwa (np. kłapa do góry wiązaniu.		 do FLAP, WCIŚNIJ, do 5%,  naciśnij 
	Zamknąć	 

2.3.4 Przycinanie

Podmenu TRIM: resetuje i dostosowuje skuteczność cyfrowych trymerów.

AT9 posiada cyfrowe trymery, które różnią się od konwencjonalnych mechanicznych suwaków trymowania. Każda DŹWIGNIA TRIM jest w rzeczywistości przełącznikiem dwukierunkowym. Każde naciśnięcie DŹWIGNI TRIM powoduje zmianę trymu o wybraną wartość. Gdy przytrzymasz DŹWIGNIĘ TRIM, prędkość trymu wzrośnie. Bieżąca pozycja trymowania jest wyświetlana graficznie na ekranie startowym. Podmenu TRIM zawiera dwie funkcje służące do zarządzania opcjami przycinania.

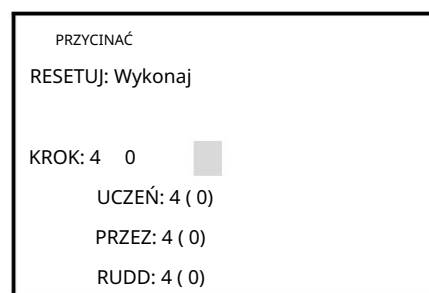

(1) Reset trymu (RESET): Elektronicznie centruje trymy do ich wartości domyślnych. Należy pamiętać, że ustawienia SUB-TRIM i szybkość trymowania STEP nie są resetowane za pomocą tego polecenia.

2 Krok trymowania (STEP): zmienia prędkość trymowania, gdy aktywowana jest DŹWIGNIA TRIM.

Można ją ustawić w zakresie od 1 do 40 jednostek, w zależności od charakterystyki MULTIROTORA. Większość zwykłych MULTIROTORÓW radzi sobie dobrze przy około 2 do 10 jednostkach. Ogólnie rzecz biorąc, większe kroki trymowania są przeznaczone dla modeli z dużymi rzutami sterowania lub dla pierwszych lotów, aby zapewnić wystarczające trymowanie do prawidłowej korekty modelu. Mniejsze kroki trymowania są później używane, aby umożliwić bardzo precyzyjną regulację w locie.

Tylko modele HELI: OFFSET jest dostępny w trybie bezczynności. Jeśli OFFSET jest zablokowany, regulacja TRIM

DŹWIGNIE dostosują trymery do wszystkich warunków lotu. Jeśli OFFSET jest aktywny, wówczas przesuwanie przycięć w obrębie jednego z nich warunek będzie miał wpływ tylko na ten stan.

Cele	Kroki	Wejścia
Po zakończeniu zresetuj trymery do położenia neutralnego wyregulowałem wszystkie połączenia. Uwaga: to jest jedna z kilku funkcji dla czego wymaga radio potwierdzenie dokonania zmiany	Otwórz menu PODSTAWOWE, następnie otwórz TRIM podmenu.	 Przez 1 s. (Jeśli ADVANCE, naciśnij ponownie)
	Potwierdź reset.	 PRZYCINAĆ  .  zresetować,  przez 1s. Sygnał dźwiękowy.
Podwójna czułość DŹWIGNIE LOTNICZEK dla a pierwszy lot modelu akrobacyjnego aby zapewnić wystarczający zasięg do przycięcia model lotu poziomego.	Dostosuj rozmiar krok (np.: 8)	 do AILE, PUSH, do 8, PUSH 
	Powtórz dla innych kanał.	 do ELEV, PUSH do nowego ustawienia. Powtórz w razie potrzeby.
	Zamknąć	 

2.3.5 PODTRZYMANIE

SUB-TRIM: wprowadza niewielkie zmiany lub poprawki do neutralnego położenia każdego serwa. Zakres wynosi od -120 do +120, przy ustawieniu 0, domyślnie nie jest to SUB-TRIM.

Zalecamy wyśrodkowanie cyfrowych przycięć przed wykonaniem

SUB-TRIM ulega zmianom i że próbujesz zachować wszystkie zmiany SUB-TRIM wartości możliwie najmniejsze. W przeciwnym razie, gdy opcja SUB-TRIM jest wyłączona duże wartości, zakres ruchu serwa jest ograniczony z jednej strony.

Zalecana procedura jest następująca: • Zmierz i zapisz









żądane położenie powierzchni; • Wyzeruj trymery (menu TRIM

RESET) i SUB-TRIM (to menu); • Zamontuj ramiona serwa i łączniki tak, aby położenie neutralne

powierzchni sterującej było jak najbardziej prawidłowe; I

• użyj niewielkiej ilości SUB-TRIM, aby dokonać drobnych poprawek.

PODTRZYMANIE		
	→	1: RODZINA 0
		2: STUDENT 0
		3: PRZEZ 0
CH1: RODZINA		4: RUDD 0
0		5: BIEG 0
		6: KLAPA 0 0
CH9: 0		7: AUX1
CH10: 0		8: AUX2 0
CH11: 0		
CH12: 0		

Cele	Kroki	Wejścia
Wyreguluj klapę SUB TRIM serwa aż do jego środka dokładnie pasuje do serwa lotek centrum podczas pracy razem jako FLAPERON.	Otwórz menu PODSTAWOWE, a następnie otwórz PODTRZYMANIE	 przez 1 s. (Jeśli ponownie ADVANCE)   do SUB-TRIM
	Wybierz kanał, który chcesz dostosować aż powierzchnie będą się zgadzać (np. klapa)	 KLAPKA, WCIŚNIĘCIE, w zależności od potrzeb kanał. 
	Powtórz tę czynność dla innych kanałów	 w razie potrzeby.
	Zamknąć	 

2.3.6 Rewers serwa (WSTECZ):

Zmienia kierunek, w którym poszczególne serwa reagują na STEROWANIE

Ruch pałeczki.

 Ostrożność : Ponieważ kanały 9 i 10 są tylko przełącznikami, jego serwo REVERSE znajduje się na ekranie sterowania AUX-CH za pomocą swojego przełącznika

zadanie. Koniecznie przeczytaj wcześniej sekcję dotyczącą SWASH AFR

odwrócenie dowolnych serw.

Z wyjątkiem helikopterów CCPM, zawsze uzupełniaj serwo

ODWRACAĆ		
	→	1: RODZINA ANI
		2: STUDENT NOR
		3: PRZEZ NOR
CH1: RODZINA		4: RUDD NOR
REW NOR		5: PRZEKŁADNIA NOR
		6: KLAPA NOR
CH9: NIE		7: AUX1 NOR
CH10: NIE		8: AUX2 NOR

cofanie przed jakimkolwiek innym programowaniem. Jeśli używasz gotowych funkcji ACRO/GLID, które kontrolują wiele serwomechanizmów, takich jak FLAPERON lub V-TAIL, stwierdzenie, czy serwo musi zostać odwrócone, czy też może być mylące, może być mylące. Ustawienie w funkcji musi zostać odwrócone. Dalsze informacje można znaleźć w instrukcjach poszczególnych funkcji specjalistycznych Detale.

Zawsze sprawdzaj kierunek serwa przed każdym lotem, jako dodatkowy środek ostrożności, aby potwierdzić prawidłową pamięć modelu, podłączenia i funkcje radia.

Odwrócenie serwa

Cele	Kroki	Wejścia
Szanuj kierunek wiatru serwa.	Otwórz funkcję ODWROT	 przez 1 s. (Jeśli ponownie  ADVANCE)  do ODWROTU, WCIŚNIJ.
	Wybierz odpowiedni kanał i ustaw kierunek (np.: ELEV <small>OBRÓT SILNIKA]</small>)	 do ELEV,  do REV. „Jesteś pewien?” wyświetla  przez 1 s.
	Zamknąć	 

2.3.7 Stawki podwójne/potrójne i wykładnicze (D/R, EXP)

Podwójne/potrójne prędkości: zmniejsz/zwiększ skok serwa, obracając a przełącznik lub (ACRO GLID) można je włączyć dowolnym drążkiem pozycja. Podwójne stawki nie wpływają na wymienione elementy sterujące, takie jak lotki tylko jedno (np. kanał 1) serwo. Na przykład regulacja lotek

Dual Rate będzie miało wpływ na oba serwa lotek, gdy używany jest FLAPERON lub AIL-DIF oraz serwomechanizmy lotek i steru wysokości poruszają się podczas używania AILEVATOR lub ELEVON lub helikopter CCPM.

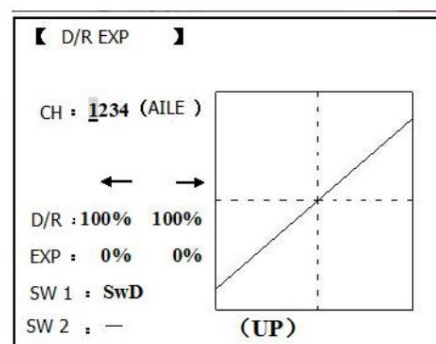

Aktywacja:

- Dowolny PRZEŁĄCZNIK, AH. Jeśli wybierzesz przełącznik 3-pozycyjny, wówczas podwójna stawka natychmiast stanie się potrójną stawką.

Programowanie szybowca oferuje wybór

Stan : schorzenie. Ta opcja pozwala na posiadanie odrębna stawka dla każdego warunku. (GLID) • Pozycja drążka (ACRO GLID). (Przykład: Na sterze zwykle używaj tylko środkowej 3/4 drążka ruchu, z wyjątkiem ekstremalnych manewrów, takich jak zatrząskuje/kręci się/zatrzymuje się. Tak długo, jak twój ster STICK nie przekracza 90% (tzn. skrętu przeciągnięcia), ster osiąga wysokie obroty wynoszące 90%, czyli DUŻO większa liczba podróży niż najniższa stawka wynosząca 89%)

	Low Rate = 50%	High Rate = 100%
89%	Low Rate = . 45"	
90%		High Rate = . 9"

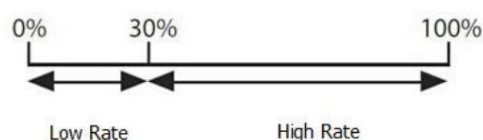
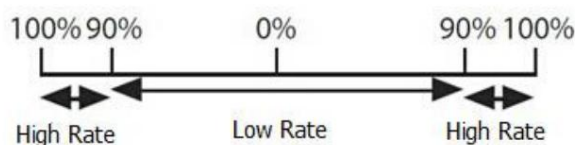

Możliwość

regulacji: • Zakres: 0 - 140% (ustawienie 0 całkowicie dezaktywuje sterowanie.) Wartość domyślna=100%

• Możliwość regulacji w każdym kierunku (ACRO/GLID)

(tzn. w górę/w dół, w lewo/w prawo) (Przykład: większość modeli lata w pozycji pionowej bez trymera steru wysokości, ale wymaga trochę opuszczenia winda po odwróceniu, aby utrzymać lot poziomy. Zwiększając skok w dół o wymaganą ilość

trzymaj model w pozycji odwróconej, model ma teraz równy skok dostępny w pozycji pionowej lub w poziomie odwróconym.

☛ Tylko jeśli w pozycji „SW1 zostanie wybrany dowolny drążek, w pozycji „SW2” można wybrać także przełącznik. Gdy obsługiwane jednocześnie, działanie przełącznika ma pierwszeństwo przed działaniem drążka. (ACRO)

Wykładniczy:

Zmień krzywą reakcji serwa w zależności od położenia drążka, aby lot był przyjemniejszy. Możesz sprawić, że ruch serwa będzie mniej lub bardziej czuły wokół położenia neutralnego dla steru, lotek, steru wysokości i przepustnicy (z wyjątkiem typu HELI użyj zamiast tego KRZYWEJ PRZEPUSTNICY). (Przepustnica typu ACRO EXP i KRZYWA PRZEPUSTNICY mogą nie być aktywowane jednocześnie). Wiele modeli wymaga dużej ilości podróży, aby wykonać swoje najlepsze triki.

Jednakże, bez wykładniczego, są drażliwe w stosunku do neutralnego, co czyni je nieprzyjemnymi w lataniu i robieniu małe poprawki bardzo trudne. Dodatkowo, ustawiając różne wykładnicze dla każdej stopy, możesz dokonać skuteczność małych korekt podobna w każdym kursie, jak w naszym przykładzie poniżej:

Najlepszym sposobem na zrozumienie wykładniczego jest

wypróbowanie tego: • Nie wprowadzając jeszcze żadnych zmian na ekranie D/R, EXP, przesun PRZEŁĄCZNIK D w położenie W DÓŁ (w kierunku LOTKI STICK).

• Przesun PRZEŁĄCZNIK D w górę. Przytrzymaj DŹWIGNIA LOTNIKÓW w pozycji 1/4 drążka i przesun PRZEŁĄCZNIK D w dół.

• Zauważ, o ile mniej jest podróży.

• Przejdź do drążka 3/4 i powtórz. Zwróć uwagę, że podróż jest znacznie bliższa, jeśli nie identyczna.

Możliwość

regulacji: • Większa czułość w okolicach neutralnego. (Dodatni







wykładniczy) • Mniej wrażliwy wokół punktu neutralnego. (Ujemny







wykładniczy) • Regulowany dla każdego kierunku. (ACRO/GLID)





























W przypadku przepustnicy wykładniczą stosuje się w dolnym zakresie, aby pomóc silnikom nitro i benzynowym mieć liniową przepustnicę reakcji tak, że każde 1/4 drążka zwiększa obroty silnika o 25% dostępnego zakresu. (W większości silników to waha się od 5-60%)



☛ Specjalna uwaga dotycząca helikopterów: Typy modeli helikopterów mają raczej jedną stawkę dla każdej pozycji przełącznika niż prędkość dla każdej strony skoku serwa na położenie przełącznika. Dodatkowo ustawienie D/R, EXP dla każdego pozycja przełącznika wymaga powrotu kursorem do ustawienia nr i zmiany pozycji przełącznika w tym miejscu. Po prostu przetrzucam przełącznik nie ma wpływu na ustawienia ekranu, umożliwiając przypisanie podwójnych stawek przy stanie beczynności i włączonych innych funkcjach niektórych przełączników i nie wymaga doprowadzania modelu do takiego stanu w celu dokonania modyfikacji.

Specjalna uwaga dotycząca warunków: Programowanie helikopterów i szybowców umożliwia wybór COND. Ten Opcja umożliwia ustawienie osobnej stawki dla każdego z 3 elementów sterujących wybieranych automatycznie podczas zmiany warunkach, w sumie dostępnych jest PIĘĆ stawek. Po prostu zmień wybór przełącznika na COND. i wtedy: (HELI) naciśnij DŹWIGNIE KURSORA, aby przełączać pomiędzy 5 warunkami podczas ustawiania stawek. (GLID) aktywuj odpowiedni warunek, aby edytować stawki.

Cele	Kroki	Wejścia
Skonfiguruj stawki podwójne i wykładnicze w modelu HELI.	Otwórz D/R, EXP	 przez 1 s. (Jeśli ponownie  ADVANCE)  do D/R EXP, PUSH.
	Wybierz kanał	 do CH, Push.  dożądanego kanału. NACISKAĆ
	Wybierz pierwszą pozycję kanału	 na NIE, NACIŚNIJ.  do GÓRY, WCIŚNIJ.

	Ustaw stawkę i EXP (np.: wysoki stopa = 95%, 0% wykładnicza)	 aby ocenić, PUSH. do  95%, potwierdź 0% EXP.
	Przejdź do drugiej pozycji przełącznika i ustawić stawkę i wykładniczy.	 na NIE, WCIŚNIJ W DÓŁ, Wciśnij.
	Opcjonalnie: jeśli używasz pozycji 3 przełącz, ustaw trzecią stawkę.	 na NIE, NACIŚNIJ. do  COND, powtórz powyżej.
	Opcjonalnie: przypisz stawki podwójne mieć po jednym dla każdego stan : schorzenie.	 na SW, PUSH. do  COND. Powtórz powyższe kroki, aby dostosować dla każdego warunku.

Cele	Kroki	Wejścia
<p>Ustaw potrójne prędkości lotek PRZEŁĄCZNIK C z jazdą ustawienia 75% (normalne) 25% (wolne przewijanie) i 140% (ekstremalne akrobacje) i wykładnicze ustawienie 0%, +15% i -40% odpowiednio.</p> <p>UWAGA: Ta normalna stawka ma nie jest wykładniczy, więc ma a Bardzo liniowe, normalne odczucie. Jest to powolne tempo przewijania dodatni wykładniczy (przeciwieństwo tego, co większość ludzie zwykle używają), co sprawia, że serwa bardziej responsywnego Centrum. To sprawia, że serwa czują się tak samo wyśrodkuj poziom normalny i niski stawki, ale nadal daje bardzo powolne tempo obrotu przy pełnym drążku.</p> <p>Szybkość 3D (ekstremalne akrobacje) ma bardzo dużą odległość podróżyć prawie dwa razy więcej niż normalna stawka. Dlatego przy użyciu bardzo wysokiego stopa ujemna wykładnicza ustawienie łagodzi sposób serwa reagują dookoła środkowy drążek.</p>	Otwórz D/R, EXP	 przez 1s do BASIC (D/R, EXP, PUSH.  Do
	Wybierz kanał do zmiany (Przykład: lotka jest już wybrana)	 do CH, PUSH, do  AILE, PUSH
	Opcjonalnie: Zmień pozycję przełącznika.	 do SW, PUSH do  SWC, PUSH
	Potwierdź, że przełącznik jest pożądany pozycję i ustaw stawkę. (np. w górę=wysoko stawka, 75%)	 do pozycji D/R do pozycji GÓRNEJ.  DŹWIĘK LOTEK do 75%. WCIŚNIJ  DŹWIĘK LOTEK do 75%. WCIŚNIJ
	Przesuń przełącznik na pozycję drugiej prędkości i ustaw tę konkretną stawkę (np.: centrum = niska stawka, 25%)	 SWC do pozycji środkowej, do D/R  DŹWIĘK LOTEK do 25%, PCHN  DŹWIĘK LOTEK do 25%, WCIŚNIJ
	Opcjonalnie: w przypadku korzystania z pozycji 3 SW, przesuń SW na 3. pozycję i ustaw tę szybkość. (np.: DOWN=3D stawka, 140%)	 SWC do pozycji DÓŁ.  DŹWIĘK LOTEK do 140%, PCHN  DŹWIĘK LOTEK do 140%, PCHN
	Opcjonalnie: z wyjątkiem użycia przełącznika, możesz ustawić wysokie stawki wyzwalane w momencie ruchu drążka obok pewnego punktu. Aby to przetestować, ustaw wysokie tempo lotek na 25%. Teraz ustaw przypisanie przełącznika na AIL (90%). Przesuń AILERON STICK do w prawo i zwróć uwagę na ogromne wskoczyć w podróż za kijem porusza się na 90% swojej odległości.	 do SWA do  AILE (90%), PUSH  do doktora  Drążek lotek do 25%   Drążek lotek do 25%   LOTNIK i ekran zegarka
	Ustaw EXP każdej stawki. (Np: 0%, +15%, -40%)	 do EXP. PUSH  C do pozycji UP, potwierdź, że EXP wskazuje 0.  C do pozycji DÓŁ.  DŹWIĘK LOTEK do +15%. WCIŚNIĘCIA  DŹWIĘK LOTEK do +15%. PCHNIĘCIA  C do pozycji środkowej Powtórz tę czynność, aby ustawić niską stawkę EXP na -40%.

Powtórz powyższe kroki dla steru wysokości i steru.	
Zamknąć	 

2.3.8 Cięcie przepustnicy











AEROBASIC

Cięcie przepustnicy (THR-CUT) (ACRO0/HELI): zapewnia łatwy sposób zatrzymania silnika, obracając przełącznik (przy DŹWIGNIU PRZEPUSTNICY na biegu jałowym). Ruch jest największy na biegu jałowym i znika przy dużym otwarciu przepustnicy, aby uniknąć przypadkowego zgaśnięcia pątyki. W HELI istnieje dodatkowe ustawienie.

Należy wybrać lokalizację i kierunek przełącznika. Domyślnie ma wartość NULL uniknąć przypadkowego przypisania go do przełącznika, co mogłoby spowodować niezamierzony martwy drążek w locie.

CIĘCIE THR

MIESZANKA: INH
STAWKA: 0%
THR: 5%(100%)
SW: SWH
POST: W DÓŁ

Cele	Kroki	Wejścia
Zmniejszyć przepustnicę ustawienie (na biegu jałowym) na zatrzymanie silnika z klapką przełącznik. (PAMIĘTAJ, że ty MUSI przypisać przełącznik. Wartość domyślna to NULL. My polecam SWICH C in pozycja dolna, z JUŻ W DÓŁ zaprogramowany na PRZEŁĄCZENIE C na środku i w dół pozycja.)	Otwórz menu PODSTAWOWE, a następnie Otwórz CIĘCIE THR	 przez 1 s. (Jeśli ponownie ADVANCE).  do THR CUT. NACISKAĆ..
	Aktywuj funkcję .Wybierz żądany przełącznik i położenie który aktywuje tę funkcję.	 Aby MIESZAĆ, WCIŚNIJ, WŁĄCZ, WCIŚNIJ  do SW, PUSH, SWC, PUSH  do POSI, Pchnij w DÓŁ, Pchnij
	Przy drążku przepustnicy na biegu jałowym wyreguluj Stawka.	 SWC do pozycji DÓŁ.
	Aż do silnika konsekwentnie wyłączy się, ale łącznik przepustnicy nie wiążący.	 Drążek przepustnicy.  Ocenic. aż się wyłączy.
	Zamknąć	 

* Można także przypisać LOGIC SW(Lsw1 do 3).









** Zwykle wystarczające jest ustawienie 10-20%. Wystarczy obejrzeć cylinder gaźnika aż do jego całkowitego zamknięcia uzyskaj przybliżone ustawienie; następnie przetestuj przy pracującym silniku, aby potwierdzić.

SZYBOWIEC

Zapewnia łatwy sposób zatrzymania silnika poprzez przełączenie przełącznika, niezależnie od tego, gdzie znajduje się drążek hamulca pneumatycznego. The ruch serwa wyniesie -30%. Teraz musisz wybrać pozycję i kierunek przełącznika. Ustawienie fabryczne pozycja ma wartość NULL, aby uniknąć wypadku, ustawienie przełącznika powoduje zakłócenia podczas lotu.

Możliwość

regulacji: • Zakres: -30% do +30%. Ruch serwa wynosi 0%, drążek hamulca pneumatycznego jest ustawiony na minimum i -30% na maksimum. • Możliwość wyboru SWA-H i przełącznika logicznego Ls1-3
• Dla przełącznika logicznego dostępne są wszystkie pozycje, w tym NULL (zwykle MIX OFF), można ustawić MIX w inny sposób położenie przełącznika (UP i CEN, CEN i DN), a także NORM, REV.

Cele	Kroki	Wejścia
Do przełączenia przelącznik zmniejszyć stawkę aż silnik się zatrzyma. (UWAGA: MUSISZ przypisać przelącznik do kontroluj, które domyślne ma wartość NULL)	Otwórz menu BASIC, a następnie otwórz THR CIĘCIE	 przez 1 s. (Jeśli ponownie ADVANCE).  do THR CUT. NACISKAĆ.
	Aktywuj funkcję Wybierz żądane przełącznik i położenie.	 Aby MIESZAĆ, WCIŚNIJ, WŁĄCZ, WCIŚNIJ  do SW,PUSH, do żądanej SW,PUSH  do POSI, PUSH do żądanej pozycji, NACISKAĆ
	Reguluj dawkę, aż silnik się wyłączy.	 Ocenic. aż się wyłączy.
	Zamknąć	 

ŚMIGŁOWIEC

Funkcja ta służy do zatrzymania silnika po zakończeniu lotu. Można ustawić włączenie/wyłączenie silnika bez przesuwając drążek trzymowania, aby wyłączyć i ustawić go ponownie przed każdym lotem. Zamknięcie przepustnicy w helikopterze obejmuje THR ON/OFF (pozycja powyżej biegu jałowego w dół). Przed zresetowaniem cięcia przepustnicy drążek przepustnicy musi znajdować się poniżej punktu ustawienia aby uniknąć nagłego przyspieszenia.

 Powiadomienie: krok ustawiania punktu wyzwalania: w menu THR CUT wybierz THRO za pomocą DIAL i naciśnij PUSH i przesun drążek przepustnicy do punktu wyzwalania, a następnie naciśnij i przytrzymaj PUSH przez jedną sekundę, aby zapisać. Ten działa tylko wtedy, gdy drążek przepustnicy przesuwa się poniżej punktu wyzwalania.











2.3.9 ZATRZYMANIE BIEGU JAŁOWEGO (tylko ACRO)

Obniża obroty silnika na biegu jałowym w przypadku: ustawienia podczas siedzenia na pasie startowym przed startem, przeciągnięcia i korkociągu oraz lądowania. Normalne ustawienie biegu jałowego jest nieco wyższe dla łatwiejsze starty i bezpieczne loty z mniejszym ryzykiem martwych drążków.

Ważna uwaga: Funkcja IDLE-DOWN nie jest zwykle używana, gdy uruchomieniem silnika, a jego przypadkowe uruchomienie może spowodować zatrzymanie silnika od startu. AT9 ostrzega, że funkcja IDLE-DOWN jest włączona, gdy nadajnik jest włączony jest włączony. Pamiętaj, aby wyłączyć tę funkcję lub pominąć ostrzeżenie, naciskając dźwignię CURSOR, jeśli tak jest zamierzono, aby funkcja była włączona.

JAZDA W DÓŁ
MIESZANKA: INH
STAWKA: 0%
SW: SwC
POST: Ct&Dn

Można to przypisać do dowolnego przełącznika/pozycji. Niektórzy modelarze przypadkowo przypisują IDLE-DOWN do jednej strony przełącznik i THR-CUT do drugiego. Nie ma „normalnego” ustawienia uruchomienia silnika. Domyślnie IDLE-DOWN to dostać się do centrum SWITCH C i w dół. Działa to dobrze z THR-CUT, także przy SWITCH C w dół. PRZEŁĄCZNIK C góra to normalny lot/rozruch, środek dla wolniejszych manewrów/lądowania, a dół, aby wyłączyć silnik. Jeśli przypiszesz IDLE-DOWN lub THR-CUT do sprężynowego TRAINER SWITCH H lub F, a następnie użyj funkcji trenera, może spowodować utratę kontroli nad przepustnicą lub martwy drążek dla ucznia.

Cele	Kroki	Wejścia
Zmniejszyć przepustnicę ustawienie stanu bezczynności za pomocą przycisku przesunięcia przełącznika, aby włączyć obroty lądowania.	Otwórz menu PODSTAWOWE, otwórz JUŻ W DÓŁ	 przez 1 s. (Jeśli ponownie ).  aby zwolnić bieg jałowy, pchnij.
	Aktywuj funkcję	 MIESZAĆ, WCIŚNIAĆ, WYŁĄCZAĆ
	Dostosuj prędkość aż do uruchomienia silnika pracuje na biegu jałowym zgodnie z potrzebami za pomocą przepustnicy stick. i	 Dźwignia przepustnicy w dół, do  PRĘDKOŚCI, WCIŚNIJ,  do żądanej szybkości, PUSH
	Opcjonalnie: zmień przełącznik zadanie .	 na SW, do  żądanej pozycji, PUSH.
	Zamknąć	 

*Zwykle wartość 10-20%. Zabezpiecz kadłub, silnik pracuje. Ustaw DŹWIĘK PRZEPUSTNICY na biegu jałowym. Regulować WŁĄCZ i WYŁĄCZ przełącznik IDLE-DOWN, aż do osiągnięcia żądanego biegu jałowego. Pamiętaj, aby okresowo zwiększać prędkość do pozwolić silnikowi „oczyszczyć się” i niezawodnie pracować na biegu jałowym.

* Można także przypisać LOGIC SW (Lsw1 do 3).

2.3.10 Bezpieczne w przypadku awarii (F/S)

(utrata czystego sygnału i słaba bateria odbiornika) podmenu (F/S): ustawia reakcje w przypadku utraty sygnału lub niskiego poziomu baterii Rx.

Możliwość

regulacji: •Każdy kanał można ustawić niezależnie. •

Ustawienie NOR (normalne) utrzymuje serwo w ostatnim poleceniu pozycja. •

Funkcja F/S (Failsafe) przesuwa każde serwo do wcześniej określonej wartości pozycja. •

UWAGA: ustawienie F/S przepustnicy dotyczy także akumulatora F/S. • F/S jest używany podczas niektórych zawodów do obracania MULTIROTORA na ziemię przed odlotem

wyrządzając potencjalne szkody gdzie indziej. I odwrotnie, można go również użyć do przejścia w położenie neutralne na wszystkich serwach, miejmy nadzieję utrzymać samolot w powietrzu tak długo, jak to możliwe. •

Modelarze wyczynowi często korzystają z funkcji NOR, aby krótkie zakłócenia nie miały wpływu na ich model manewr.







• Ustawić kanał przepustnicy tak, aby silnik pracował na biegu jałowym w przypadku wystąpienia zakłóceń (ACRO). To może wystarczyć czas na odlot i odzyskanie sił po zakłóceniach radiowych oraz zminimalizowanie szkód w przypadku awarii. • W przypadku helikopterów NOR jest zazwyczaj najbezpieczniejszym wyborem.

•Zalecamy także ustawienie elektronicznego wyłącznika awaryjnego silnika benzynowego w pozycji OFF w funkcji F/S z powodów bezpieczeństwa.

Jeśli określisz ustawienie F/S, dane Failsafe będą automatycznie przesyłane co dwie minuty. (PCM)

Po wybraniu trybu F/S sprawdź, czy ustawienia są zgodne z oczekiwaniami, wyłączając zasilanie nadajnika przełącznik i sprawdzenie, czy serwa przechodzą do wybranych ustawień. Pamiętaj, aby poczekać co najmniej dwie minuty po zmianie ustawień i włączeniu zasilania odbiornika przed wyłączeniem nadajnika w celu potwierdzenia zmiany zostały przesłane.

F/S	
	→ 1: RODZINA ANI
	2: STUDENT NOR
	3: PRZEZ 15%
CH1: RODZINA	4: RUDD NOR
NOR F/S	5: PRZEKŁADNIA NOR
	6: KLAPA NOR
	7: AUX1 NOR
	8: AUX2 NOR

Cele	Kroki	Wejścia
Zmień polecenie Failsafe odbiornika dla Wybierz kanał na kanał 8 (wyłącznik zmiany silnika benzynowego (np.: CH.8)) do zaprogramowanej pozycji. UWAGA: Jest to jedna z kilku funkcji, dla których radio wymaga potwierdzenia, aby dokonać zmiany.	Otwórz menu BASIC, a następnie Otwórz F/S.	 przez 1 s. (Jeśli ponownie ADVANCE). do F/  S, PUSH
	Ustaw i potwierdź polecenie Fail Safe.	 do CH8, WCIŚNIJ  który steruje CH8 do żądanej pozycji WYŁĄCZONEJ.  aby wyregulować, NACIŚNIJ
	Powtórz według uznania	
	Zamknąć	 

2.3.11 Funkcja kanału pomocniczego (w tym sterowanie kanałami 9-10)

(AUX-CH): określa relację pomiędzy sterowaniem nadajnika i wyjściem odbiornika dla kanałów 5-10.

Ponadto CH9-10 POSI służą do zmiany kierunku serwa CH9-10.

Należy pamiętać, że funkcje CH9-10 są widoczne tylko na ekranie AUX-CH, a tryb modulacji musi być PCM lub 2,4G.

Możliwość

regulacji: • kanały 5-8 można przypisać do dowolnego PRZEŁĄCZNIKA (AH), PRZEŁĄCZNIKA LOGICZNEGO (Lsw1-Lsw3), suwaka [VR(D) i VR(E)] lub pokrętła [VR(AC)] (np. przesuwanie kłapek do przełącznika lub suwaka), ale nie do głównych drążków sterujących (użyj do tego

programowalnych miksów); • kanały 9-10

można przypisać do dowolnego PRZEŁĄCZNIKA (AH), PRZEŁĄCZNIKA LOGICZNEGO (Lsw1-

Lsw3) i można zmieniać kierunek serwa. • do tego samego przełącznika,

suwaka lub pokrętła można przypisać wiele kanałów; • kanały ustawione na „NULL” są

kontrolowane tylko przez miksy. (Przykład: wykorzystanie 2 kanałów dla 2

serwomechanizmów steru. Zobacz miksy, s. 68.) • Jeśli funkcje

GYRO SENSE, GOVERNOR i THR-NEEDLE są włączone

włączone, ustawienia AUX-CH powiązanych kanałów automatycznie tracą ważność.

Powiązane kanały:

Zmysł żyroskopu (ACRO): rozdz. 5, 7 lub 8 ZMYŚL

ŻYRO (HELI): rozdz. 5 GUBERNATOR

(HELI): rozdz. 7 lub rozdz. 7 i 8

AUX-CH

CH5:SwG

CH6: Pytanie

CH7: VrC

CH8: VrB







CH9: SwB

CH10: SwA

POST:

W DÓŁ :

W DÓŁ:

Cele	Kroki	Wejścia
Przypisz kłapy do prawego suwaka [VR(E)] i ustaw kanał 7 na NULL w ramach przygotowań do użycia go jako sterowania systemem dymowym (system dymny będzie później aktywowany przepustnicą na CH7 MIX).	Otwórz menu PODSTAWOWE, a następnie do AUX-CH	 przez 1 s. (Jeśli ponownie ADVANCE). do  AUX-CH, WCIŚNIJ
	Wybierz kanał do zmiany (Np.:CH6)	 do CH6, PUSH, do żadanego przełącznika, NACISKAĆ
	Powtórz powyższe kroki według uznania. (Np.:CH7=NULL)	 do CH7, PUSH, do NUL
	Zamknąć	 

THR-NEEDLE (ACRO HELI): rozdz. 8



Pamiętaj, że jeśli przypiszesz główne sterowanie kanałem do przełącznika, którego później użyjesz do innych funkcji (takich jak podwójna/potrójna prędkość lub hamulce aerodynamiczne), za każdym razem, gdy użyjesz tej innej funkcji, przesuniesz także kanał pomocniczy.

2.3.12 Podmenu TIMER (funkcje stopera):

Steruje trzema zegarami elektronicznymi używanymi do śledzenia czasu pozostałego w dozwolonym czasie zawodów, w locie czas na zbiorniku paliwa, czas na akumulatorze itp.

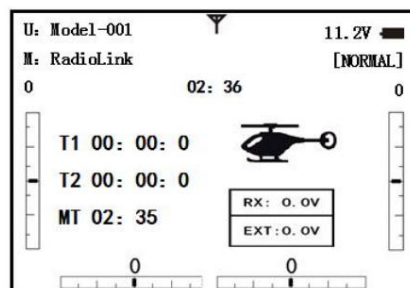
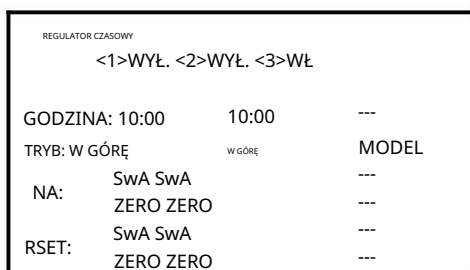













Możliwość regulacji:

- Minutnik: rozpoczyna się od wybranego czasu, wyświetla pozostały czas. Jeśli czas zostanie przekroczony, to nadal liczy poniżej 0.
- Licznik czasu: zaczyna się od 0 i wyświetla czas, który upłynął do 99 minut i 59 sekund. • Timer odliczający (typ zatrzymania): rozpoczyna się od wybranego czasu, wyświetla pozostały czas i kończy na 0. • Timer modelu: kumuluje czas włączenia do 99 godzin 59 minut dla każdego modelu. Gdy funkcja timera modelu jest aktywna wyłączony, czas skumulowany również zostanie zresetowany do „0:00”.
- Niezależne od każdego modelu i automatycznie aktualizowane w przypadku zmiany modelu. • W każdym z trybów TIMERA, w ciągu ostatnich dwudziestu sekund co sekundę słychać sygnał dźwiękowy. W ciągu ostatnich dziesięciu sekund, co sekundę słychać dwa sygnały dźwiękowe. Po osiągnięciu wybranego czasu rozlegnie się długi sygnał dźwiękowy.

(TIMER GÓRA/DÓŁ)

- Aby zresetować, wybierz żądany timer za pomocą dźwigni KURSORA (na ekranie startowym), a następnie naciśnij i przytrzymaj DIAL przez 1 sekundę.
- Aktywacja w dowolnym kierunku PRZEŁĄCZNIKA AH, za pomocą DŹWIGNIA PRZEPUSTNICY (STK-THR) (za pomocą PRZEPUSTNICY STICK jest wygodny, jeśli monitorujesz ilość pozostałego paliwa lub, w przypadku wersji elektrycznej, ilość pozostałego akumulatora). PRZEŁĄCZNIK LOGICZNY Lsw1-Lsw3 lub PRZEŁĄCZNIK mocy (PWR SW).

Cele	Kroki	Wejścia
Ustaw timer 2 na zliczanie w dół o 4 1/2 minuty, dostosuj przez pozycję drążka przepustnicy. Służyło to do przechowywania ślad rzeczywistej przepustnicy na czas, żeby było lepiej współpracować z zużycie paliwa/akumulatora.	Otwórz menu PODSTAWOWE, a następnie do REGULATOR CZASOWY	 przez 1 s. (Jeśli ponownie ADVANCE).  do TIMERA, NACIŚNIJ
	Przejdź do TIMERA <2>	 do TIMERA <2>, NACIŚNIJ
	czas do 4 minut i 30 sekund, kontrolowany odliczaj	 do 4, WCIŚNIJ.  do 00 TIMER<2>, NACIŚNIJ na 30,  NACIŚNIJ
	Przypisz przełącznik do ST-THK i ustawić punkt wyzwala.	 do SWA TIMER<2>,  do ST-THK,  PUSH  Dźwignię przepustnicy opuść do 50%, Wciśnij i przytrzymaj przez 1 s ZERO.  Dźwignia przepustnicy opuszczona do żądanej pozycji (np. 1/4 drążek) WCIŚNIJ przycisk na 1 s, aby ustawić.
Zamknąć	 	

- Można także przypisać przełącznik resetowania (SWITCH AH lub LOGIC SWITCH Lsw1-Lsw3)

2.3.13 TRENER:

Do szkolenia początkujących pilotów z opcjonalnym kablem trenera do podłączenia 2 nadajniki. Instruktor ma kilka poziomów kontroli.

Możliwość

regulacji: • NORM: Gdy PRZEŁĄCZNIK TRAINER jest włączony, kanał jest ustawiony na ten tryb może być kontrolowany przez ucznia. Ustawiony kanał jest kontrolowany według dowolnego programowania ustawionego w nadajniku ucznia.

• FUNC: Gdy PRZEŁĄCZNIK TRAINER jest włączony, kanał jest ustawiony na ten tryb może być sterowany przez ucznia, sterowany według dowolnego zestaw miksujący na nadajniku instruktora.

• MIX: Gdy PRZEŁĄCZNIK TRAINER jest włączony, kanał ustawiony na ten tryb może być sterowany zarówno przez ucznia i instruktora, sterowane według dowolnego zestawu miksującego na nadajniku instruktora. I

Szybkość mieszania ucznia jest regulowana. (Domyślnie 30%)

[Uwaga] Jednakże staje się ono nieważne nawet jeśli ustawi kanał, którego nie ma w nadajniku ucznia. The kanał służy do automatycznego sterowania przez nadajnik instruktora.

• WYŁ.: Kanał ustawiony na ten tryb nie może być kontrolowany przez ucznia, nawet gdy jest ustawiony PRZEŁĄCZNIK TRAINER jest WŁĄCZONY. Ustawiony kanał jest kontrolowany wyłącznie przez instruktora, nawet gdy PRZEŁĄCZNIK TRAINER jest włączony.

• PRZEŁĄCZNIK: sterowany wyłącznie PRZEŁĄCZNIKIEM SPRĘŻYNOWYM H. Nie można przypisać.

• Kompatybilność: AT9S Pro może pracować jako master lub uczeń z dowolnym nadajnikiem Radiolink kompatybilnym z sznur. Wystarczy podłączyć opcjonalny przewód trenera (w przypadku serii AT9S Pro, sprzedawany oddzielnie) do złącza trenera na każdym nadajniku i postępuj zgodnie z poniższymi wytycznymi.

PRZYKŁADY:

• Gdy przepustnica/zbiornik jest ustawiony na FUNG, możliwe jest ćwiczenie helikoptera z 5 kanałami przy użyciu 4 kanałów nadajnik.

• Ustaw model w drugim nadajniku, użyj trybu NORM, aby szybko i bezpiecznie sprawdzić poprawność działania wszystkie funkcje, a następnie pozwól radiu studenckiemu w pełni latać modelem.

• Używając trybu NORM, ustaw niższe rzuty, różne wykładniki, a nawet włącz różne ustawienia kanałów pomocniczych radio studenckie (jeśli posiada takie funkcje).

• Aby ułatwić naukę, ster wysokości i lotki można ustawić w trybie NORM lub FUNC, a drugą kanały ustawione na OFF i kontrolowane przez instruktora.

 NOTATKA:

• NIGDY nie włączaj zasilania nadajnika ucznia.

• ZAWSZE ustawiaj tryb modulacji nadajnika ucznia na PPM.

• UPEWNIJ SIĘ, że nadajniki ucznia i instruktora mają identyczne ustawienia trymu i ruchy sterujące.

Sprawdź, przełączając w przód i w tył podczas poruszania drążkami sterującymi.

• CAŁKOWICIE wysuń antenę instruktora. Zwiń antenę ucznia. (Z wyjątkiem 2,4 GHz) • Gdy funkcja TRAINER jest aktywna, funkcja snap roll jest wyłączona. Inne funkcje, np

IDLE-DOWN i THR-CUT, które zostały przypisane do tego samego przełącznika, nie są dezaktywowane. Zawsze

Przed użyciem funkcji TRAINER dokładnie sprawdź przypisanie funkcji.

• Jeśli wybierzesz inny model, ze względów bezpieczeństwa funkcja TRAINER zostanie wyłączona w bieżącym modelu powodów.

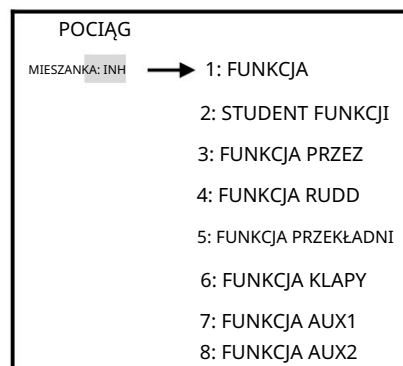

Cele	Kroki	Wejścia
<p>Włącz system TAINER i skonfigurowałem tak studencko posiada: w pełni funkcjonalną kontrolę lotki i ster wysokości do wspieraj FLAPERONA & LOTKA; normalnie kontrola steru, aby umożliwić jego opuszczenie podróz; i brak kanału przepustnicy kontrola (z instruktorem ds bezpieczeństwa)</p>	Otwórz menu PODSTAWOWE, a następnie Otwórz TRENER	(MODE) przez 1 s. (Jeśli ponownie (MODE) ADVANCE). do TRENERA, PUSH
	Aktywuj TRAINERA	Pchnij, pchnij
	Wybierz żądane kanały i odpowiednie typy treningów	za AIL i ELE (domyślna FUN) do THR, PUSH, do OFF, PUSH do RUD, PUSH, do NORM, PUSH
	Zamknąć	(END) (END)
	Przetestuj działanie radia ucznia przed próbą latania!	

2.3.14 Wybór przełącznika logicznego (LOGIC SW):

Różne funkcje AT9S Pro można wybierać za pomocą przełącznika.

Przełącznikowi logicznemu można przypisać następujące funkcje: THR-CUT, IDLE DOWN, AUX-CH, TIMER, PROG. MIX, AIRBRAKE, ELEV-FLAP i AILE-FLAP. Przełącznik logiczny może aktywować funkcje o dwa kombinację przełączników. Można wybrać 2 typy logiki: AND lub OR.

SW		OUT	
SW (1)	SW (2)	AND	OR
OFF	ON	OFF	OFF
OFF	ON	OFF	ON
ON	OFF	OFF	ON
ON	ON	ON	ON

LSW	1(OFF)	2(OFF)	3(OFF)
SW	SwA	SwA	SwA
POST	NULL	NULL	NULL
MODE	x/and	x/and	x/and
SW	SwA	SwA	SwA

Możliwość

regulacji: • Można zastosować trzy przełączniki logiczne. (LSW1, LSW2 i LSW3) • SW

(1): dowolny PRZEŁĄCZNIK AH lub THRSTKS, SW (2): dowolny PRZEŁĄCZNIK AH

• Pozycja przełącznika (POS1) •

Tryb logiczny: AND lub OR (MODE)

2.3.15 Podmenu wyświetlacza i cykli SERVO:

Wyświetla wyjście radia na kanałach 1-12 (domyślnie 10 kanały, możesz zaktualizować oprogramowanie do 12 kanałów)

Podmenu serwa zawiera dwie funkcje:





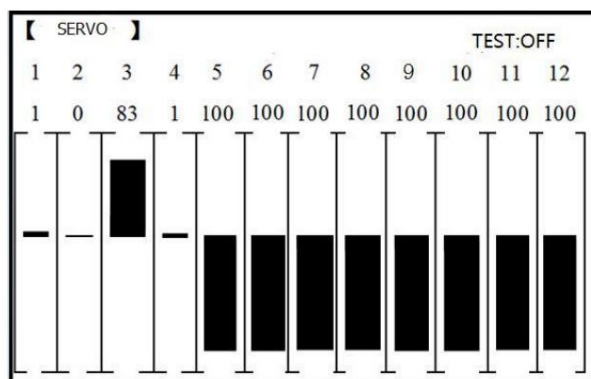

• Wyświetlanie wykresu słupkowego w czasie rzeczywistym w celu dokładnego zademonstrowania

jakie polecenia wysła nadajnik do serwomechanizmów.

(Może to być szczególnie przydatne przy konfigurowaniu modeli za pomocą skomplikowane funkcje mieszania, ponieważ wyniki każdego z nich drążek, dźwignia, pokrętło, wejście przełącznika i obwód opóźniający mogą być natychmiast widoczne.)

• Funkcja cyklu serwa pomagająca zlokalizować problemy z serwomechanizmem przed awarią podczas lotu. (Kanały 1-8)



Cele	Kroki	Wejścia
Zobacz wynik ponowne przypisanie kanału 6 od pokrętła VR(A) do trzypozycyjny PRZEŁĄCZNIK C Przełącz kanał 6 serwo.	Dokończ żądane programowanie funkcję. (Przykład: w AUX-CH przejdź do kanału 6 PRZEŁĄCZNIK C)	Aby uzyskać szczegółowe informacje, zobacz AUX-CH. przez 1 s. (Jeśli ADVANCE, naciśnij ponownie). do SERWA, PUSH
	Otwórz funkcję SERWO	 
	Przesuń każdą kontrolkę, aby zobaczyć (np. PRZEŁĄCZNIK C we wszystkich pozycjach) pozycja	 C do pozycji środkowej. Uwaga zmiana w serwa kanału 6.
	Przygotuj wszystkie serwa do włączenia i podłącz serwa.	Zasilanie włączone. 
	Zamknąć	 

2.3.16 TELEMETRIA

Siła sygnału i napięcie odbiornika zintegrowane z nadajnikiem radiowym.
 Jest wyświetlany w następującej konfiguracji, znajduje się także w podmenu
 ODBIERAĆ.

Napięcie odbiornika jest pokazane jako RX,
 napięcie zewnętrzne jest pokazane jako EXT.

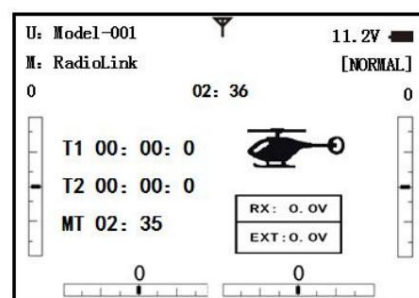

Znajdź informacje telemetryczne: w MENU PODSTAWOWE wybierz ODBIÓR, naciśnij
 PUSH, aby wejść, możesz znaleźć informacje telemetryczne, jak pokazano poniżej.

RX to napięcie odbiornika, EXT to napięcie zewnętrzne. Również temperatura i
 prędkość silnika (ZEWNETRZ, TEMPERATURA, RPM i GPS) wymagają telemetrii
 czujnik).

RSSI oznacza siłę sygnału, NULL oznacza brak sygnału, a 0 oznacza maks.

Podłączenie czujnika telemetrycznego: czujnik ZEWN., TEMPERATURY, RPM, GPS można
 połączyć jeden po drugim z portem odbiornika DATA.

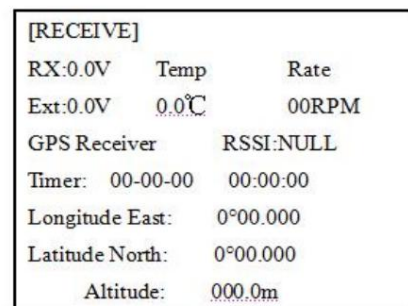

Połączenie pomiędzy R9DS a modułem telemetrycznym PRM-01 (zdjęcie poniżej po lewej)

Połączenie pomiędzy R9DS i modułem telemetrycznym OSD PRM-03 z PIXHAWK (zdjęcie poniżej po prawej)

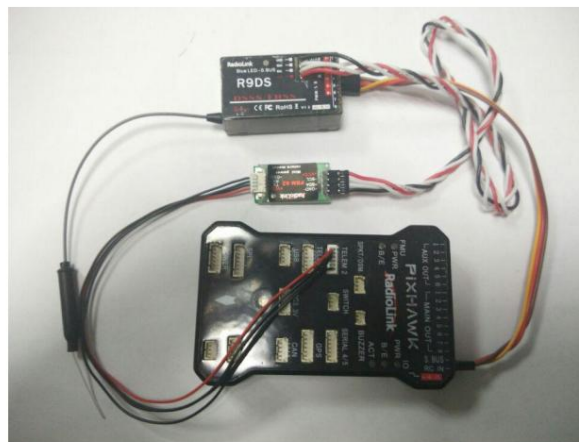
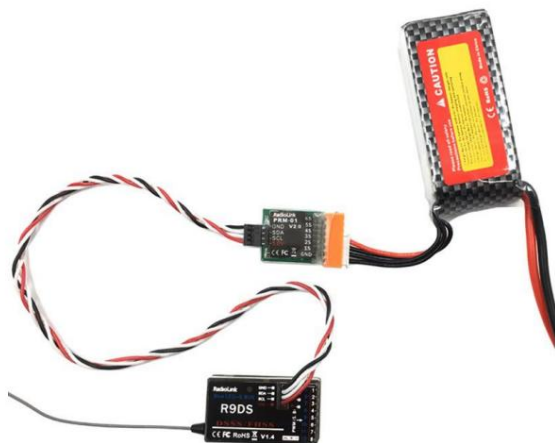

Część 3. FUNKCJE MENU ZAAWANSOWANEGO ACRO

3.1 TYPY SKRZYDŁ SAMOLOTÓW (ACRO/GLID):

W modelach MULTIROTOR występują 3 podstawowe typy skrzydeł:

Proste. Model wykorzystuje jedno serwo lotek (lub wiele serwomechanizmów w wiązce Y podłączonych do jednego kanału odbiornika).

ma ogon. Jest to konfiguracja domyślna i nie wymaga specjalistycznego programowania skrzydeł.

- Podwójne serwa lotek. Model wykorzystuje 2 serwa lotek i posiada ogon. Patrz PODWÓJNE SERWIS LOTEK.
- Modele bez ogona (latające skrzydło). Model wykorzystuje 2 serwa skrzydłowe współpracujące ze sobą w celu uzyskania zarówno przechyłu, jak i pochylecia kontrola. Zobacz ELEVON.

Podwójne serwa lotek (z ogonem) (ACRO/GLID): Wiele modeli obecnej generacji wykorzystuje dwa serwa lotek, podłączone do dwóch serwomechanizmów lotek, podłączonych do dwóch oddzielnych kanałów odbiornika. (Jeśli twój model to latające skrzydło bez oddzielnych wind, patrz ELEVON)

KORZYŚĆ:

- Możliwość regulacji środka i punktów końcowych każdego serwa w celu uzyskania idealnie dopasowanego skoku.
- Redundancja, na przykład w przypadku awarii serwa lub kolizji w powietrzu.
- Łatwość montażu i większy moment obrotowy na powierzchnię dzięki braku konieczności drążków reakcyjnych do napędzania pojedynczego serwa 2 powierzchnie.
- Łatwość montażu i większy moment obrotowy na powierzchnię dzięki braku konieczności drążków reakcyjnych do napędzania pojedynczego serwa 2 powierzchnie.
- Większy ruch lotek w górę niż w dół dla prostszych przechyleń, mechanizm różnicowy lotek. (Patrz glosariusz dla definicja.)

Ustaw ujemną wartość procentową, aby odwrócić działanie jednego z serw.

Opcje:

Odbiornik 5-kanałowy. Skonfiguruj AILE-2 przed kontynuowaniem pracy z FLAPERON lub AIL-DIFF.

• FLAPERON:

• Używa CH6 dla drugiego serwa

• Umożliwia działanie klap i lotek z lotek. • Zapewnia funkcję FLAP-TRIM do regulacji punktu neutralnego FLAPERONA do lotu poziomego. • Umożliwia również różnicowanie lotek we własnym programowaniu (zamiast aktywowania AIL-DIFF). • Używa CH7 dla drugiego serwa (patrz AIL-2 używa CH5) •

Pozostawia CH5 i CH6 wolne do obsługi klap, np. FLAPERON i

działania klap razem, w AIRBRAKE. • Umożliwia większy ruch lotek w górę niż w dół, co zapewnia prostsze przechyły. Będziesz musiał wybrać, który z FLAPERON

lub AIL-DIFF jest lepszy dla konfiguracji Twojego modelu. Jeśli chcesz, aby lotki działały również jako kłapy, najprawdopodobniej tak chcesz używać FLAPERON. Jeśli Twój model ma 2 serwa lotek i kłapy, wówczas AIL-DIFF jest prawdopodobnie najłatwiejszy wybór.

UWAGA: W jednym przypadku można używać tylko jednej z trzech funkcji typu skrzydłowego (FLAPERON, AIL-DIFF i ELEVON).







czas. Nie można włączyć wszystkich trzech funkcji jednocześnie. Aby aktywować inny typ skrzydła, musi być to pierwsze dezaktywowany.

3.2 PODWÓJNE SERWIS LOTNIKÓW (odbiornik 5-kanałowy, AILE-2, ACRO/GLID)

AILE-2 umożliwia FLAPERON i AIL-DIFF z 5-kanałowym odbiornikiem. AILE-2 informuje radio tylko, że jesteś używając CH5 i CH6 (FLAPERON) lub CH5 i CH7 (AILDIFF), a nie CH6 lub CH7, jako drugiego serwa w FLAPERON lub AILE-DIFF. Nadal musisz aktywować i ustawić funkcję FLAPERON/AILE-DIFF.

👉 Należy pamiętać, że wybranie kanałów CH6&5 lub CH7&5 NIE zwalnia kanałów CH6 lub CH7, które można wykorzystać do innych funkcji, gdy przy użyciu odbiornika z więcej niż 5 kanałami. Zarówno 5, jak i 6 (FLAPERON/AILE-DIFF) są dedykowane do

Programowanie FLAPERON lub AILE-DIFF. [Jest to korzystne w przypadku czterech serwomechanizmów lotek, które muszą mieć swoje punkty końcowe lub listwy boczne ustawiane oddzielnie. Kanały CH1, CH5 i CH6 są już w pełni skonfigurowane do działania jako lotki. Mieszać CH7 lub CH8 (drugie serwo lotek po drugiej stronie) w lotki, aby działało prawidłowo.

Cele	Kroki	Wejścia
Wyreguluj serwo drugiej lotki wyjście z CH6 lub 7 do kanał CH6 i 5 Zezwalaj na bliźniacze serwomechanizmy lotek współpracujące z odbiornik 5-kanałowy.	Otwórz PARAMETR podmenu.	 Przez 1 s. (Jeśli ponownie  ADVANCE) .  do PARAMETRÓW, PUSH
	Wybierz AILE-2 i zmień na CH6 i 5.	 AILE-2. do  CH6 i 5
	Zamknąć	 

W modelach MULTIROTOR występują 4 podstawowe typy ogonów: •

Proste. Model wykorzystuje jedno serwo steru wysokości i jedno serwo steru (lub wiele serwomechanizmów w wiązce Y). To jest domyślny.

• Podwójne serwa windy. Model wykorzystuje 2 serwa windy.

• Modele bez ogona. Model wykorzystuje 2 serwa skrzydłowe, aby zapewnić kontrolę przechyłu i pochylenia. Zobacz ELEVON (ACRO/GLID 1A+1F). •

OGON V. Model wykorzystuje 2 powierzchnie ustawione pod kątem razem, aby zapewnić kontrolę odchylenia i pochylenia. zobacz V-TAIL (ACRO/SLAJD).

 Uwaga: jednocześnie można używać tylko jednej z trzech funkcji typu ogonowego (AILEVATOR, V-TAIL i ELEVON).

Radio zapewnia ogrzewanie i nie pozwoli na włączenie innego typu ogona, dopóki pierwszy nie zostanie wyłączony.

Wyświetli się komunikat o błędzie INNE WING MIXING IS ON.

Używanie ELEVON (ACRO/GLID 1A+1F): jest używany ze skrzydłami delta, skrzydłami latającymi i innymi bezogonowymi

MULTIROTOR łączący funkcje lotek i steru wysokości, wykorzystujący dwa serwa, każdy w ELEVON. The

Reakcję lotek/stery każdego serwa można regulować niezależnie. Jest to również popularne w przypadku podłoża

do użytku modelowego, takiego jak czołgi, które napędzają razem dwa silniki do jazdy do przodu i jeden silnik do przodu/jeden do tyłu do obracania.

3.3 MENU FUNKCJI ACRO ADVANCE

Miksy to specjalne programy w radiu, które nakazują jednemu lub większej liczbie kanałów współdziałanie z sygnałem wejściowym tylko z jednego źródła, takiego jak drążek, suwak lub pokrętko.

Istnieje wiele rodzajów mieszanek:

TYP:

• Liniowy: Większość mikсів jest liniowa. 100% liniowy mikś mówi serwomechanizmowi podrzdnemu, aby zrobił dokładnie to samo, czym jest serwomechanizm główny w tym celu wykorzystując 100% zasięgu kanału podrzdnego. Przykładem jest FLAPERON, gdy drążek lotek jest poruszony, serwo kłapy ma przesunąć się dokładnie o tę samą wartość. 50% mikś liniowy powiedziałby serwomechanizmowi slave, na przykład, aby przejść do 50% zakresu, gdy sterowanie urządzenia głównego zostanie przesunięte o 100%.

• Offset: Mieszanka OFFSET to specjalny rodzaj miksu liniowego. Kiedy mikś jest włączony (zwykle poprzez przesunięcie przełącznika), serwo podrzдне zostaje przesunięte o określony procent swojego zakresu. Przykładem tego jest AIRBRAKE, przesuwanie kłap, FLAPERON i winda, wszystko do ustawionej pozycji za naciśnięciem przełącznika. • Curve: Mieszanki

Curve są najczęściej stosowane w helikopterach, ale można je również stosować w samolotach i szybowcach. Jakiś

przykładem jest mieszanie THROTTLE-NEEDLE, gdzie poruszane jest serwo igły w locie, zmieniając mieszankę,

w miarę poruszania się serwa przepustnicy.

• Opóźnienie: Miksy opóźniające są częścią kilku bardzo specjalnych funkcji, które powodują, że serwo porusza się do żądanego zakresu wolniej.

THROTTLE DELAY (symuluje silniki turbinowe) i opóźnienia steru wysokości w AIRBRAKE to dwa przykłady

Ten. DELAY w HELI to kolejny przykład, który spowalnia ruch serwa do ustawień trymowania drugiego warunki.

Zasadniczo każda funkcja w programowaniu radia jest tak naprawdę mieszanką, ze wszystkimi skonfigurowanymi przypisaniami/programami i gotowy do użycia. Dodatkowo programy AT9 ACRO i GLID zapewniają 4 liniowe i 4 krzywe w pełni programowalne miksy (HELI zapewnia 4 liniowe i 2 krzywe), które pozwalają na ustawienie specjalnych mikсів rozwiązać trudności w locie, aktywować dodatkowe funkcje itp.

Przyjrzyjmy się szybko kilku przykładom funkcji, które już omówiliśmy. Może to pomóc w wyjaśnieniu mieszanki rodzaje i znaczenie mieszanek:

Dodatkowy przykład: •

Wykładniczo to zaprogramowana mieszanka krzywych, która sprawia, że reakcja serwomechanizmów jest bardziej (+) lub mniej (-) czuła wokół drążka środkowego (działa w połączeniu z Dual Rate, liniowym miksem regulującym całkowity zakres). Widzieć D/R, EXP, •

IDLE-DOWN i THR-CUT to dwa wstępnie zaprogramowane miksy OFFSET. Informują one serwo przepustnicy, kiedy poniżej pewnego punktu, aby przejść w kierunku biegu jałowego o dodatkowy ustawiony procent, aby pomóc w zamknięciu gaźnika. • Mieszanie ELEV-TO-FLAP to wstępnie zaprogramowany mikś liniowy, którego zadaniem jest przesuwanie klap proporcjonalnie do sterowania windą, dzięki czemu pętla modelu jest jeszcze ciaśniejsza niż w przypadku samej windy. • Mieszanie THROTTLE-NEEDLE jest mieszanką krzywej (jak PROG.MIX 5 do 8) w celu prawidłowego ustawienia igły w locie. • Mieszanie THROTTLE DELAY to wstępnie zaprogramowany mikś opóźniający, który spowalnia reakcję serwa CH3. Następnie przyjrzymy się szczegółowo niektórym wstępnie zaprogramowanym miksom (miksom, których kanały są wstępnie zdefiniowane dla prostota), których jeszcze nie omawialiśmy, i na koniec spójrz na w pełni programowalne typy mikсів.

3.3.1 Program MIX

[PROG MIX]	
-normal-	-curve-
1:INH	5:INH
2:INH	6:INH
3:INH	7:INH
4:INH	8:INH

[PROG MIX1]	
RATE ← : 0%	MIX:INH
→ : 0%	
OFFSET: 0%	TRIM:OFF
(- 0%)	LINK: OFF
MASTER:CH1	SW:SwB
SLAVE:CH4	POST:NULL

AT9S Pro zawiera cztery oddzielne, liniowo programowalne miksy. (Zauważ, że szybkość mieszania miksera nr 5-8 jest ustawiona z 5-punktową krzywą. HELI ma mikser nr 5-6. Zobacz MIESZANKI KRZYWYCH

Istnieje wiele powodów, dla których warto używać tych mieszanek. Kilka z nich jest tutaj wymienionych. Wszystko z możliwością regulacji parametry są wymienione poniżej, ale nie daj się przestraszyć. Jeśli po raz pierwszy eksperymentujesz z mieszankami, po prostu włącz domyślne miksy, dostosuj je tak, jak uważasz, a następnie użyj ekranu serwa, aby to sprawdzić i sprawdź, czy miałeś rację. Jak w przypadku wszystkich funkcji, próbka konfiguracja jest następująca krok po kroku, aby Ci pomóc.

Przykładowe powody, dla których warto stosować miksy

programowalne liniowo: • Aby skorygować złe tendencje MULTIROTORA (takie jak kołysanie się w odpowiedzi na sterowanie sterem). • Aby obsługiwać 2 lub więcej serwomechanizmów dla jednej osi (np. dwa serwa steru). • Aby automatycznie korygować określone działanie (takie jak opuszczanie windy, gdy klapy są opuszczone). • Aby uruchomić drugi kanał w odpowiedzi na ruch w pierwszym kanale (np. zwiększenie ilości olej dymny w odpowiedzi na większe otwarcie przepustnicy, ale tylko wtedy, gdy czujnik dymu jest aktywny). • Aby wyłączyć reakcję głównego sterownika w pewnych okolicznościach (np. symulując płonący jeden silnik).

-wyjście na bliźniaczym, czyli skręty steru wspomaganego przepustnicą, również w przypadku bliźniaka).

Możliwość regulacji:

- Domyślne: Dla uproszczenia 4 programowalne miksy domyślnie odpowiadają najczęściej używanym miksom. Jeśli chcesz użyć jednego z tych mikсів, po prostu wybierz numer miksu, aby serwa master i slave były już gotowe wybrane dla Ciebie. •
- PROG.MIX1 lotka-ster dla skoordynowanych skrętoń
- PROG.MIX2 „winda do kłapy” dla węższych pętle (HELI domyślnie miksuje ELEV do wysokości). • PROG.MIX3 „klapa do windy” do kompensacji pochylenia za pomocą kłap (HELI domyślnie miksuje wysokość do ELEV) • PROG.MIX4 kompensacja obsługi naziemnej przepustnicy i steru
- Kanały dostępne do miksovania: Wszystkie cztery miksy mogą wykorzystywać dowolną kombinację CH1-8. (CH9-10 nie jest proporcjonalny i nie można ich mieszać.) Przesunięcie i pokrętoła można również ustawić na kanały główne. •Master: kanał sterujący, kanał, którego ruch podąża za kanałem podrzędnym. •Inny kanał: Większość miksov podąża za kanałem kontrolnym. (Przykład: ster do lotek, 25%, bez przełącznika, koryguje przechylenie sprzęganie.)

PRZESUNIĘCIE	POŁOŻENIA PRZEŁĄCZNIKA	ŁĄCZENIA MASTER	SLAVE			
RUDD	RODZINA WŁĄCZONA		WYŁĄCZONY	KAŻDY	ZERO	25% 0

- Offset jako master: Aby utworzyć miks OFFSET, ustaw master jako OFST. (Przykład: Przesuń FLAPERON jako kłapy o 20% całkowitego rzutu, gdy PRZEŁĄCZNIK C jest w pozycji dolnej.)

MISTRZ NIEWOLNIK		PRZESUNIĘCIE PRĘDKOŚCI PRZEŁĄCZNIKA	ŁĄCZNIKA			
OFST	KLAPKA	NA Nie dotyczy	C	W DÓŁ	20%	0

- Wybierz jako główne: Aby bezpośrednio wpłynąć na pozycję jednego serwa poprzez poruszanie pokrętołem, ustaw główny jako żądane pokrętoła. (Przykład: utwórz drugie wykończenie przepustnicy na lewym suwaku.)

MISTRZ NIEWOLNIK	POŁĄCZYĆ	PRZESUNIĘCIE PRĘDKOŚCI POZYCJI PRZEŁĄCZNIKA	TRYMOWANIA			
VR(D)	WYŁĄCZENIE	Nie dotyczy	KAŻDY	ZERO	5%	0

- Slave: kontrolowany kanał. Kanał przesuwana się automatycznie w odpowiedzi na ruch kanał główny. Drugi kanał znajduje się w nazwie miksu (tj. lotka-ster). •Link: Połącz ten programowalny miks z innymi mikсами.

Przykład: Mieszanie PMIX FLAP-ELEVATOR w celu skorygowania balonowania, gdy kłapy są opuszczone, ale model ma ogon w kształcie litery V. Bez LINK ta mieszanka porusza windę CH2 tylko wtedy, gdy zostanie wydane polecenie kłapy, co powoduje zagrożenie połączenie odchylenia i przechylenia. Gdy LINK jest włączone, mieszanie dotyczy zarówno CH2, jak i CH4.

PRZESUNIĘCIE	POŁOŻENIA PRZEŁĄCZNIKA	ŁĄCZENIA MASTER	SLAVE			
ELEW.	KLAPY WŁĄCZONA	WYŁĄCZONA	KAŻDA	ZERO	5	0

%

- Trim: Trim Mastera wpływa na Slave. Nie jest wyświetlane, jeśli kanał główny nie jest kanałem 1-4, ponieważ kanały 5-9 nie mają trymera. Np.: dwa serwa steru. Przy WYŁĄCZONYM TRIM trymer steru połączyłyby oba serwa. TRIM ON rozwiązuje ten problem. • Opcje włączania/wyłączania:
- PRZEŁĄCZNIK: Dowolna pozycja któregośkolwiek z 8 przełączników może zostać użyta do aktywacji miksu. W górę i Cntr, Cntr i Dn Opcje pozwalają na włączenie miksu w 2 z 3 pozycji 3-pozycyjnego PRZEŁĄCZNIKA. • NULL: Żaden PRZEŁĄCZNIK nie może wyłączyć tego miksu. Mieszanka ta jest cały czas aktywna.
- Można przypisać SW LOGIC SW (Lsw1 do 3). • STK-THR: Włączanie/wyłączanie poprzez ruch DŹWIGNIA PRZEPUSTNICZY. Można wybrać punkt/kierunek wyzwala. Były:

Mieszanka OFST-to-(drzwi zmiany biegów), aby otworzyć drzwiczki skrzyni biegów na biegu jałowym, co jest aktywne tylko wtedy, gdy przepustnica jest poniżej połowy.























PRZEŁĄCZNIK WYKOŃCZENIA ŁĄCZA MASTER SLAVE		POZYCJA	PRZESUNIĘCIE STAWKI
OFST	AUX2 WYŁ. WŁ. STK-THR Drażek przy 1/2 przez 1 sek. 100%		0

- Szybkość: procent zasięgu urządzenia podrzędnego, jaki przesunie się przy maksymalnym sygnale wejściowym z kanału głównego. Były: Mieszanka RUDDERAILERON, 50%. Zakres wszystkich = 1". Kiedy ster jest przesunięty całkowicie w prawo, lotki poruszają się o 1/2 cala.

PRZESUNIĘCIE POŁOŻENIA PRZEŁĄCZNIKA ŁĄCZENIA MASTER SLAVE				
RODZINA RUDDÓW	WYŁ. WYŁ. KAŻDY	ZERO	50%	0

- Przesunięcie: Przesuwa środek urządzenia podrzędnego względem urządzenia głównego. Przykład: Zawór dymny otwiera się szerzej na każde serwo przepustnicy pozycji, gdy PRZEŁĄCZNIK dymu jest włączony. Pozycja neutralna serwa dymu została przesunięta w dół od środka DRAŻKA PRZEPUSTNICY do dna.

ŁĄCZE MASTER-SLAVE		PRZESUNIĘCIE PRĘDKOŚCI POZYCJI PRZEŁĄCZNIKA TRYMOWANIA
PRZEZ AUX2	WYŁĄCZONY	WYŁĄCZONY I W DÓŁ 100% 100 %

Cele	Kroki	Wejścia
Ustaw FLAP-ELEV mieszać: WŁ., gdy PRZEŁĄCZNIK C jest w pozycji ON w pozycji dolnej. Brak ruchu windy kiedy kłapy się poruszają w górę (spoilery), 5% windy ruch przy kłapach padnij. Link powinien być WŁĄCZONE, jeśli tryb ma tryb podwójny serwa windy. W przeciwnym razie Link pozostaje WYŁĄCZONY.	Otwórz nieużywany programator mix.(Przykład: użyj PROG.MIX3, ponieważ jest już ustawiony WINDA KLAPOWA)	 do menu PODSTAWOWEGO,  ponownie do ADVANCE  do PROG.MIX PUSH
	Aktywuj funkcję	 aby MIESZAĆ, WCIŚNĄĆ, WŁĄCZYĆ, WCIŚNIĆ
	Wybierz mistrza i niewolnika kanały.	Już CH6. Już CH2
	Opcjonalnie: ustaw Master jako OFST lub VR(AE)	 do opanowania, pchnięcia,  do żadanego wyboru
	W razie potrzeby ustaw LINK i TRIM.	 do LINKU, PUSH,  do DWONA
	Przypisz PRZEŁĄCZNIK i pozycję. (Przykład: zmiana z E na C, w dół)	 do SW, PUSH, do SwC  do POSI, PUSH do DOWN
	Opcjonalnie: ustaw przełącznik w pozycji STK-THR na aktywuj miks za pomocą THROTTLE STICK.	 na SW, PUSH  do STK-THR  do POSI,  Drażek przepustnicy zgodnie z potrzebą punkt . Naciśnij i przytrzymaj przez 1 sekundę, aby ustawić.
	Opcjonalnie: ustawić położenie przełącznika na ZERO. Włącz miksowanie przez cały czas. Niekompletny z STK-THR.	 do POSI, PUSH, do NULL
	Ustaw stawkę. (Np.: Lo=0%,Hi=5%)	 aby OCENIĆ, WCIŚNIJ VR(A),  wyjdź o godz 0%,  VR(A) obok środka.  do 5%
	W razie potrzeby ustaw WYŁ. SET. (np.: 0)	 do OFST do 0%
Zamknąć	 	

Inne próbki: •

Mieszanka RUD-ELEV (ACRO GLID): Kompensuje przechylenie w górę lub w dół, gdy ster jest włączony. • Mieszanka AIL-RUD (ACRO): Koordynuj skręty, automatycznie sterując sterem za pomocą wejścia lotek. Wszystkie typy modeli. • Mieszanka ELEV-PIT (HELI): Kompensuje utratę siły nośnej spowodowaną przechyleniem modelu

3.3.2 Mieszanki programowalne według krzywej (PROG.MIX5-8)(HELI: PROG.MIX5-6):

Programy ACRO/GLID AT9S Pro zawierają cztery oddzielne, programowalne miksy. HELI zawiera dwa.

Istnieje wiele powodów, dla których możesz chcieć miksov krzywych. Zwykle miks liniowy nie odpowiada Twoim potrzebom cały zakres. Jedną z zaprogramowanych kombinacji krzywych jest funkcja THROTTLE-NEEDLE. Ta krzywa jest regulowany w 5 punktach, co pozwala na regulację strojenia silnika w 5 punktach w całym zakresie obrotów.

Jedna programowalna mieszanka krzywych domyślnie ustawiona jest na RUDDER-AILERON. Mieszanka liniowa, która zapobiega toczeniu się modelu na ostrzu noża jest prawdopodobnie za dużo lotek, gdy ster jest używany w locie poziomym. Utwórz mieszankę krzywych i ustaw wszystko 5 punktów za dopasowanie miksu liniowego. Zablokuj miks liniowy, a następnie dostosuj krzywą, aby uzyskać właściwą reakcję wszystkich wzdłuż ruchu kanału steru.

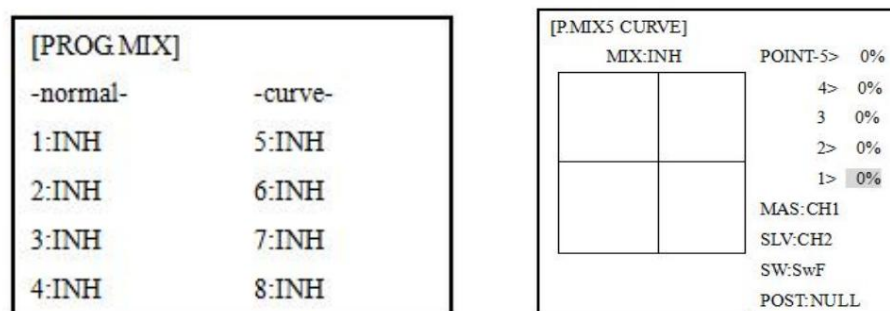

Możliwość

regulacji: • Domyślne ustawienia ACRO/GLID: 4 programowalne krzywe zawierają domyślne zestawienia najczęściej wybieranych opcji, ale można je zmienić ustawić na dowolny

kanał. • PROG.MIX5 ster-lotka do kompensacji sprzężenia przechyleń (GLID domyślnie łączy lotki do ELEV.) • PROG.MIX6 ster do lotek do kompensacji sprzężenia przechyleń (GLID domyślnie łączy lotki do ELEV.) • PROG.MIX7 ster-winda do kompensacji sprzężenia pochylenia (domyślnie miksy GLID to

ster wysokości do hamulca

aerodynamicznego.) • PROG.MIX8 ster do steru wysokości w celu kompensacji sprzężenia pochylenia (domyślnie miksy GLID to





od windy do hamulca aerodynamicznego.)

• Wartości domyślne HELI:

- PROG.MIX5 lotka do steru wysokości dla skoordynowanych skrętów
- PROG.MIX6 lotka do steru wysokości dla skoordynowanych skrętów
- Master: Kanałem sterującym może być tylko kanał. Nie można przesunąć lub wybrać.

• Przycinanie: niedostępne w mieszankach o zaokrąglonych kształtach.

• Przesunięcie: niedostępne w przypadku mieszanek krzywych.

Cele	Kroki	Wejścia
Ustaw krzywą RUDD-ELEV miksu na modelu, który rzuca się w oczy mocno w dół przy pełnym sterze i wcale nie przy minimalnym wejście steru i pochylenia gorzej na prawym sterze niż lewy:	Otwórz nieużywany programowalny miks. (np. użyj PROG.MIX7, ponieważ już jest skonfigurowany dla podnośnika klapowego)	 do menu BASIC, ponownie  do OSIĄGNIĘCIE  do PROG.MIX PUSH 7, PUSH 
	Aktywuj funkcję	 aby MIESZAĆ, WCIŚNAĆ, WŁĄCZYĆ, WCIŚNIĆ
	Wybierz mistrza i niewolnika kanały.	Już RUDD. Już ELEV













Punkt 1: 25%

Punkt 2: 8%

Punkt 3: 0%

Punkt 4: 10%

Punkt 5: 28%

	Ustaw LINK według potrzeb (np. wyłączone)	
	Przypisz PRZEŁĄCZNIK i pozycję. (Przykład: zmiana z F na C w dół)	 do SW.PUSH. do C,  WCIŚNIJ  do POSI, PUSH. na dół 
	Opcjonalnie: ustaw przełącznik na STK-THR, za pomocą którego aktywujesz miksowanie DŹWIGNIA PRZEPUSTNICY.	 do POSI,  Dżwąg przepustnicy zgodnie z potrzebą punkt . Naciśnij  przytrzymaj przez 1 sekundę, aby ustawić.
	Opcjonalnie: ustawić położenie przełącznika na ZERO. Włącz miks w ogóle czas. Niekompletne z STK-THR.	 do POSI, PUSH, do NULL 
	Ustaw żądany procent na pięć punkty kijowe.	 do PUNKTU -1 do 25%  Powtórz dla punktów 2-5.
	Zamknąć	 

3.3.3 KLAPA (ACRO/GLID 1A+1F):

【FLAPERON】		
MIX: INH	(L)	(R)
RATE-AIL1: +100%	+100%	
AIL2: +100%	+100%	
FLP2: +100%		
FLP1: +100%		

ACRO

【FLPERON】			
MIX: INH	(L)	(R)	NORMA ←
RATE-AIL1: +100%	+100%		START
AIL2: +100%	+100%		SPEED
FLP2: +100%			DISTA
FLP1: -100%			LANDI
B.FLY-ADJ: 25%			

SLAJD

Funkcja miksowania FLAPERON wykorzystuje jedno serwo na każdej z dwóch lotek i używa ich dla obu lotek i funkcja kłapy. Aby uzyskać efekt kłapy, lotki jednocześnie podnoszą się/opuszczają. Oczywiście funkcja lotek (ruch w przeciwnych kierunkach) jest również wykonywane.

☛ Uwaga: przy zmianie polaryzacji szybkości należy wyświetlić opcję „changerate dir?” jest wyświetlany w celu sprawdzenia. Proszę skonfigurować później naciśnięcie DIAL na 1 sekundę i anulowanie wyświetlania alarmu. (tylko GLID)

Po włączeniu FLAPERON, za każdym razem, gdy zaprogramujesz CH6 lub „kłapy” (np. miksowanie ELEVATOR), radio nakazuje obu serwomechanizmom działać jako kłapy. Wielkość skoku dostępna jako kłapy jest niezależna regulowany w FLAPERON. Dostępna jest również funkcja przycinania (patrz FLAP-TRIM), aby dostosować oba położenia neutralne położeniach razem w celu uzyskania lotu prostego i poziomego lub niewielkiego zwiększenia/zmniejszenia kąta nachylenia kłapy. PUNKT KOŃCOWY i Obydwa SUB-TRIM nadal regulują każde serwo indywidualnie.

Możliwość

regulacji: • Skok każdego serwa lotek w górę można ustawić oddzielnie od jego ruchu w dół, tworząc różnicę lotek. (Widzieć przykład). •

Skok każdego serwa lotek, gdy jest uruchamiany jako kłapa, jest regulowany oddzielnie.

• AILE-2 może być wykorzystany do korzystania z odbiornika 5-kanalowego i nadal mieć FLAPERON. UWAGA: Funkcja AILE-2















nakazuje tylko serwomechanizmowi kanału 5 działanie z serwomechanizmem lotek jako lotkami i przestrzeganie działania kłapy głównej sterowanie (skok regulowany w FLAP-TRIM.) Nie zapewnia pełnego miksowania kłapy, jak w przypadku korzystania z kanału 6+ odbiornik i kanał 6.

- Można ustawić oddzielne ustawienia FLAPERON dla każdego warunku. (GLID)

Uwaga: Aktywacja FLAPERON powoduje jedynie, że lotki działają jak lotki i informuje radio, jak daleko chcesz poruszać się jak kłapy. Jeśli następnie aktywujesz inne programy, które przesuwają je jako kłapy.

FLAP-TRIM to funkcja przycinania kłap, która umożliwi ruch kłap w reakcji na sterowanie kanałem 6. To jest przeznaczony wyłącznie do przycinania środka kłap, ale może być również używany do sterowania pełnymi kłapami.

ELEVATOR-FLAP dodałby mieszanie windy do ruchu kłapy z pokrętła kłapy po włączeniu FLAP-TRIM aktywowany.

Cele	Kroki	Wejścia
Aktywuj podwójną lotkę serwa, FLAPERON. Wprowadź 10% mniej w dół podróz niż podróz w górę (różnica lotek) w FLAPERONIE programowanie. (Zmniejszenie Prawa lotka w dół podróz do 90%, spadek lewa lotka w dół do 90%) Dostosuj całkowity skok kłapy dostępne do 50%. dostępny skok lotek.	Otwórz FLAPERON.	 do menu BASIC, ponownie  do ADVANCE  do FLAPERON .PUSH.
	Aktywuj funkcję.	 mieszać. NACISKAC  DZIAŁAĆ
	Opcjonalnie: regulacja góra/dół podróz dla 2 serw. (np. 90% w dół)	 do DŹWIGNIA LOTEK AILE1. do 90%   do AILE2, DŹWIGNIA LOTNIKÓW,  do 90%
	Opcjonalnie: użyj jako kłapy całkowitej kontrola. Zrezygnuj CH6 jest podstawowym sterowanie w AUX-CH żadaną kłapą kontroli. (np. prawy suwak)	 do FLAP2 PUSH, do +50%   do FLAP1.PUSH, do -50% 
Zamknąć		 

* Jeśli pojawi się komunikat o błędzie, że WŁĄCZONE JEST MIESZANIE OTHER WING, należy dezaktywować funkcję AIL-DIFF lub ELEWON.

3.3.4 WYKOŃCZENIE KLAPY

Używanie FLAP-TRIM do regulacji FLAPERON (ACRO/GLID)

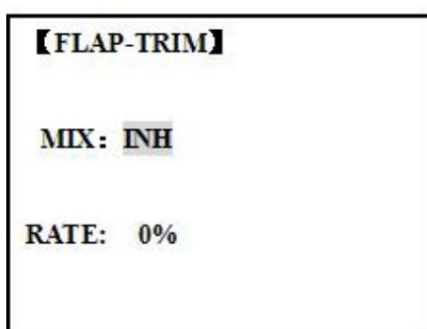

ACRO

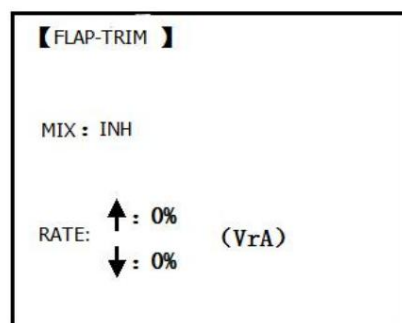







SLAJD

FLAP-TRIM przypisuje główne sterowanie FLAPERON [domyślnie VR(A)], aby umożliwić trzymowanie kłapy w locie działanie FLAPERONA.

Uwaga: Nawet jeśli FLAP-TRIM zostanie aktywowany z AIL-DIFF, nie będzie to miało żadnego efektu. JEDYNA funkcja, która umożliwia sterowanie lotkami, gdyż kłapy w konfiguracji AIL-DIFF to AIRBRAKE. Większość modelarzy używa AIRBRAKE lub programowalne mieszanki, umożliwiające przesuwanie kłap do określonej pozycji poprzez ruch przełącznika. FLAP-TRIM może być również używany jako główne sterowanie kłapami w locie. W ten sposób możesz przypisać kanał CH6 do a Przełącznik 3-pozycyjny, z pozycją „SPOILERON”, neutralną i „FLAPERON”, a nawet regulacją procentową

podróżował jak FLAPERON/SPOILERON poprzez zmianę skoku trymu klap.

Cele	Kroki	Wejścia
Dodaj FLAP-TRIM, aby umożliwić lotki modelu do być przycięte razem jako kłapy w dowolnym momencie lot, z Maksymalny przejazd 5%. ustawiony całkowity skok kłapy FLAPERON.	Otwórz funkcję FLAP-TRIM	 do PODSTAWOWEGO  ponownie do ADVANCE  do KLAP-TRIM.PUSH.
	Funkcja jest automatycznie aktywowana za pomocą FLAPERON; jednak domyślny podróż wynosi 0.	
	Dostosuj dostępną podróż FLAPERON kiedy obracając pokrętkę CH6.	 do 5%
	Zamknąć	 

3.3.5 RÓŻNICA PRZELOTÓW (ACRO/GLID 2A+1F/GLID 2A+2F)

【AILE-DIFF】	
MIX: INH	
(L) (R)	
RATE-AIL1: +100% +100%	
AIL2: +100% +100%	
FLAP: CH6	

ACRO

【AILE-DIFF】	
	NORMA ←
(L) (R)	START
RATE-AIL1: +100% +100%	SPEED
AIL2: +100% +100%	DISTA
B.FLY-ADJ: 25%	LANDI











PRZESUŃ (2A+1F)/GLID (2A+2F)

Mechanizm różnicowy lotek jest używany głównie w skrzydłach z 3 lub 4 serwami, przy czym jedno serwo działa na wewnętrznej klapie na CH6 lub CH5 i CH6 oraz AILE-DIFF kontrolujące prawidłową pracę lotek 2 serwomechanizmów lotek, podłączonych do CH1 i CH7. Lotki nie mogą poruszać się jak kłapy podczas korzystania z AILE-DIFF, z wyjątkiem korzystania z AIRBRAKE. (Zauważ to nawet jeśli włączysz FLAP-TRIM podczas korzystania z AILE-DIFF, nie będzie to miało żadnego efektu. TYLKO AIRHAMULEC steruje lotkami jako kłapami w konfiguracji AILE-DIFF.)

➔ Uwaga: Podczas zmiany polaryzacji prędkości obrotowej kłapy pochylenia, „changerate dir?” jest wyświetlany w celu sprawdzenia. Proszę dokonać konfiguracji po naciśnięciu DIAL przez 1 sekundę i anulowaniu wyświetlania alarmu. (tylko GLID) •

Funkcja FLAP umożliwia ustawienie 1 lub 2 serwomechanizmów do działania kłap.

• Można ustawić oddzielne ustawienia AILE-DIFF dla każdego warunku. (tylko GLID)

Cele	Kroki	Wejścia
Aktywuj podwójne serwa lotek przy użyciu AILE-DIFF. Należy pamiętać, że funkcja domyślnie nie ma różnicy w podróż w dół vs. podróż w górę. Jeśli chcesz mieć zróżnicowany skok, po prostu wyreguluj każdą stronę. (np. 90%)	Otwórz FLAPERON.	 do menu PODSTAWOWEGO,  ponownie do ADVANCE  do AILE-DIFF .PUSH.
	Aktywuj funkcję.	 MIESZAĆ, WCISKAĆ.  DZIAŁAĆ
	Opcjonalnie: dostosuj podróż w górę/w dół dla 2 serwa.. (np.: 90% w dół)	 do DŹWIGNIA LOTEK AILE1. do 90%   do AILE2, DŹWIGNIA LOTNIKÓW,  do 90%
	Zamknąć	 

* Jeśli pojawi się komunikat o błędzie, że MIESZANIE INNYCH SKRZYDEŁ JEST WŁĄCZONE, musisz dezaktywować ELEVON lub FLAPERON.

3.3.6 Przerwa powietrzna (ACRO/GLID)

[AIR-BRAK]	
AIL1: ---	MIX:INH
AIL2: ---	SW:SwC
FLAP:+ 50%	:DOWN
ELEV:- 10%	MODE:offset
-delay-	
ELEV: 0%	

ACRO

[BUTTERFLY]	
AIL1: 0%	MIX:INH
AIL2: 0%	SW:SwA
FLAP: 0%	:DOWN
SPOI: --	CRI: 1
PRESET: 15% (99%)	

SLAJD



Podobnie jak FLAPERON i AILEVATOR, AIRBRAKE to jedna funkcja, która w rzeczywistości składa się z szeregu wstępnie zaprogramowane miksy przygotowane dla Ciebie w radiu. AIRBRAKE (często nazywany „wroną” lub MOTYLEM – szczegóły patrz GLID, s. 62) jednocześnie porusza klapą (jeśli jest zainstalowana), podwójnymi lotkami (jeśli jest zainstalowany) i sterem wysokości i jest zwykle używany do wykonywania stromych zjazdów lub do ograniczania wzrostu ciśnienia prędkość lotu podczas nurkowań. Ta funkcja jest często używana nawet w modelach bez kłapek, aby ułatwić korzystanie z FLAPERON i FLAP-ELEVATOR mieszający razem.

Możliwość

regulacji: • Aktywacja: proporcjonalna poprzez przesunięcie DŹWIGNIA PRZEPUSTNICY lub ustawienie pozycji poprzez odwrócenie przypisanej przełącznik.

• Przełącznik: Możliwość wyboru PRZEŁĄCZNIKA miksu.

• Można także przypisać LOGIC SW (Lsw1 do 3). • Liniowy

(odwrotnie proporcjonalny do DŹWIGNIA PRZEPUSTNICY): Zapewnia proporcjonalny wzrost ilości

Działanie AIRBRAKE, gdy DŹWIGNIA PRZEPUSTNICY jest opuszczony i przypisany przełącznik jest włączony. Zapewnia stopniowo więcej AIRBRAKE podczas zwalniania silnika. Zawiera możliwość wyboru pozycji drążka, w której stopniowo zaczyna się AIRBRAKE zwiększa się do tego samego ustawienia, gdy drążek przepustnicy jest opuszczony. Jeśli chcesz mieć hamulec aerodynamiczny wprost proporcjonalnie do drążka przepustnicy, tak będzie

należy odwrócić funkcję THR-REV. Należy pamiętać, że zmienia to kierunek drążka przepustnicy we wszystkich modelach. • Przesunięcie:

Zapewnia reakcję AIRBRAKE natychmiast po ruchu przełącznika, przechodząc do wcześniej ustawionego skoku każdego z nich

aktywny kanał bez możliwości regulacji w locie. • Podczas działania hamulca

aerodynamicznego podróz steru wysokości jest wyświetlana na wyświetlaczu wyważenia steru wysokości na ekranie startowym. • Opóźniona reakcja: Możesz stłumić nagłe zmiany w postawie modelu, gdy:

MOTYL AIRBRAKE jest aktywowany poprzez ustawienie elementu opóźnienia (opóźnienie-ELEV), aby spowolnić windę

reakcji, umożliwiając wszystkim kłapom/lotkom/ sterowi wysokości wspólne osiągnięcie pożądanego punktu końcowego. Ustawienie 100% spowalnia serwomechanizm do przebycia określonej odległości w ciągu około jednej sekundy. (GLID: B.FLY-ELEV funkcja) •

Możliwość regulacji w locie (ACRO): Używanie lotek (przy włączonej funkcji AILE-DIFF lub FLAPERON) i steru wysokości

Dźwignię trymu w locie można ustawić tak, aby regulowała ustawienia lotek i steru wysokości w hamulcu aerodynamicznym, zamiast regulować rzeczywiste wykończenie lotek i steru wysokości modelu. Umożliwia to łatwe dostosowanie do każdego balonu podczas lotu.

Kiedy przełącznik hamulca aerodynamicznego zostanie przesunięty do pozycji wyłączonej, trymer ponownie reguluje

normalne trymer steru wysokości. • Sterowanie kanałami: ster wysokości, bliźniacze lotki i kłapa mogą być ustawione niezależnie w AIRBRAKE, w tym zestaw na 0, aby nie mieć żadnego efektu.

• Jeżeli FLAPERON jest aktywny, skok lotek można regulować niezależnie dla podłączonych serwomechanizmów

CH1 i CH6. Wybór kłapy nie ma wpływu na FLAPERON. • Jeśli funkcja AIL-DIFF jest

aktywna, wówczas kanały CH1 i CH7 można regulować niezależnie. • Normalnie obie lotki są

uniesione równomiernie w trybie AIRBRAKE, a ruch steru wysokości jest ustawiony na utrzymanie trymu

lotki wznoszą się. Dla każdej lotki można ustawić różne wielkości, aby skorygować reakcje momentu obrotowego i inne unikalne cechy modelu.

☛ Upewnij się, że rozumiesz, co zrobią opadające lotki w trybie AIRBRAKE BUTTERFLY. Wraz z tworząc ogromny opór (pożądany w przypadku lądowań punktowych), powoduje to również „wmycie”, większy kąt ataku w miejscu, w którym znajdują się lotki, i zachęca do przeciągnięcia końcówki.

Jeśli używasz tego do akrobacji, a nie do „nagłego zatrzymania”, rozważ podniesienie lotek i zamiast tego opuść klapy, jak pokazano na powyższym schemacie.

Cele	Kroki	Wejścia
Aktywuj PRZERWA POWIETRZA na FLAPERONIE. Tryb. Poprawić Podróż FLAPERON do 75%, z wynikiem negatywnym winda (pchanie) 25%.	Potwierdź, że FLAPERON jest aktywny.	Zobacz instrukcje FLAPERON.
	Otwórz AIR-break.	do PODSTAWOWEGO. ponownie, aby przejść do ADVANCE PRZERWA POWIETRZA. NACISKAĆ.
	Aktywuj funkcję	SW C w pozycji górnej mieszać. WCIŚNIJ w pozycję WYŁ
	Dostosuj podróże jako potrzebne. (Przykład: lotki każde 75%, Winda-25%)	do AIL1.PUSH. do +75%, WCIŚNIJ do ELEV.PUSH. do -25%, WCIŚNIJ do AIL2.PUSH. do +75%, WCIŚNIJ
	Opcjonalnie: opóźnij prędkość windy serwo.	opóźnić-ELEV. NACISKAĆ. do 25%, WCIŚNIJ
	Opcjonalnie: zmień mieszając od pełnej ilości po przełączeniu na proporcjonalna do Bliskość drążka przepustnicy bezczynny.	do MODE.PUSH. do liniowego (0%), PUSH. Drążek przepustnicy dożądanego punktu 0. <small>przez 1 sekundę, aż do usłyszenia sygnału dźwiękowego</small> (Wyświetlanie zmienia się, jeśli nowe ustawienie różni się od poprzedniego)
	Zamknąć	

3.3.7 Mieszanie ELEV-FLAP (ACRO/GLID):

【ELEV-FLAP】	
MIX:INH	NORMA ←
FLP1/2 ↑: +30%	(0%) START
↓: +30%	SPEED
AIL1/2 ↑: +30%	(0%) DISTA
↓: +30%	LANDI
RANGE:0%(0%)	
SW:SwC	
POSI:UP	

ACRO

[KLAPKA STUDENTA]	
MIESZANKA:INH:	NORMA
↑ +10%	POCZĄTEK
WSKAŹNIK	PRĘDKOŚĆ
↓ ±10%	DYSTANS
	GRUNT
ZAKRES:0%(0%)	
SW:SwC	
POZYCJA: W GÓRĘ	

SLAJD

Miksowanie ELEV-FLAP to pierwszy zaprogramowany miks, który omówimy. Ta mieszanka sprawia, że klapy opadają lub unoszą się za każdym razem, gdy poruszony zostanie DRĄŻEK WINDY. Najczęściej stosuje się go do wykonywania ciaśniejszych lub bardziej kwadratowych zakrętów słupów















zakrety podczas manewrów. W większości przypadków kłapy opadają (są opuszczone) po wydaniu polecenia podniesienia windy.

Możliwość

regulacji: • Szybkość: -100% (kłapy całkowicie w górę) do +100% (kłapy w pełni w dół), domyślnie +50% (połowa zakresu kłap jest osiągnięty po pociągnięciu DRAŻKA WINDY, aby zapewnić pełne podniesienie windy.) • Przełącznik:

w pełni konfigurowalny. Można także przypisać LOGIC SW (Lsw1 do 3). JEŚLI ustawisz na NULL, miks tak zrobi nie działa. (ACRO)

• Zakres (GLID): Można ustawić zakres, w którym miksowanie nie działa w pobliżu neutralnego drążka steru wysokości. Przytrzymaj przyklej się do żądanego punktu (górnego lub dolnego), a następnie naciśnij DIAL i przytrzymaj przez jedną sekundę, aby ustawić zakres. • Warunek (GLID): Można ustawić oddzielne ustawienia ELEV-FLAP dla każdego warunku.

Cele	Kroki	Wejścia
Aktywuj ELEV-FLAP miksowania. Wyregulować kłapy podróz do 0% kłap z negatywną windą (pchnięcie) i 45% kłap z dodatnią windą.	Otwórz ELEV-FLAP	 do PODSTAWOWEGO.  ponownie do ADVANCE  do ELEV-FLAP. NACISKAĆ.
	Aktywuj funkcję kłapy	 MIESZAĆ, WCISKAĆ  do ON.PUSH
	Dostosuj podróże jako potrzebne. (np.: 0%, do 45%)	 Ocenic.  Winda Trzymaj się  0%   Kij do windy  do +45%, 
	Zamknąć	 

3.3.8 Serwa steru wysokości (ze sterem) (AILEVATOR) (ACRO):

Wiele modeli wykorzystuje dwa serwa windy, podłączone do osobnego odbiornika kanały. (Latające skrzydła bez oddzielnego sterowania lotkami wykorzystują ELEVON.

Modele ogonów w kształcie litery V wykorzystują V-TAIL,

KORZYŚĆ:

- Możliwość dostosowania środka i punktów końcowych każdego serwa w celu uzyskania idealnego dopasowania podróz.
- Łatwość montażu, brak konieczności stosowania drążków reakcyjnych do napędzania pojedynczego serwa 2 powierzchnie.

• Windy działające również jako lotki do ekstremalnych lotów kaskaderskich lub bardziej realistycznych lotów odrzutowych (opcjonalnie). • Redundancja, na przykład w przypadku awarii serwa lub kolizji w powietrzu.

Możliwość

regulacji: • Tylko CH2 i CH8. (Przy programowanym miksowaniu można wykorzystać CH5 jako drugie serwo windy.

THROTTLE-NEEDLE wykorzystuje CH8 i nie może być aktywny jednocześnie). • Kierunek

ruchu każdego serwa można odwrócić w trybie REVERSE lub w tym miejscu można odwrócić ustawione wartości procentowe. • Winda porusza się niezależnie z możliwością regulacji (w obu kierunkach i procentach). • Opcjonalne działanie jako lotki (domyślnie 50% reakcji). Tej reakcji nie można aktywować/dezaktywować w lot. Ustawienie AIL1 i 2 na 0 wyłącza tę funkcję.

- ☛ Uwaga: jeśli chcesz, ale włącz/wyłącz za pomocą przełącznika, ustaw tutaj AIL1 i 2 na 0 i użyj 2 miksów. AIL-do-AUX2 (połączenie/trym wyłączone, przypisz przełącznik), uzyskaj działanie lotek z serwomechanizmów steru wysokości, gdy przypisany przełącznik jest włączony. Funkcja mieszania AILEVATOR wykorzystuje jedno serwo na każdym z dwóch podnośników i łączy podnośniki z funkcją lotek (chyba że skok lotek jest ustawiony na 0). Aby uzyskać efekt lotek, stery wysokości są podniesione

[POJAZD]

MIESZANKA: INH























STAWKA-AIL3: -50%

AIL4: -50%

ELE2: -100%

ELE1: +100%

i opuszczone naprzeciwko siebie w połączeniu z lotkami. Po włączeniu AILEVATOR, o ile nie wyzerujesz wartości lotek (patrz poniżej), za każdym razem, gdy poruszysz lotki lub dowolne programowanie porusza lotkami (tj. miksowanie steru-aileronu), radio automatycznie nakazuje obu serwomechanizmom steru wysokości działać również jako lotki. Aby dezaktywować tę akcję, wystarczy ustawić lotkę 2 ustawienia jazdy na 0 w funkcji AILEVATOR. W ten sposób windy będą działać tylko jako windy.

Cele	Kroki	Wejścia
Aktywuj bliźniaka serwa windy. Dezaktywuj działanie w windzie -jako lotki część tego funkcjonować. Uwaga: w zależności na Twoim modelu geometria, maj trzeba odwrócić jedno serwo lub zestaw a negatywny procent tutaj.	Otwórz AILEVATOR	 do PODSTAWOWEGO.  ponownie do ADVANCE  do AILVATORA, 
	Aktywuj funkcję.	 MIESZAĆ,  WCISKAĆ,  DZIAŁAĆ. 
	Opcjonalnie: wyreguluj skok w górę/w dół podczas działania jako lotki. (Przykład: 0)	 do AIL3,  PUSH. do 0%   do AIL4,  PUSH. do 0% 
	Opcjonalnie: dostosuj całkowity skok windy każdego serwa. (Przykład: prawe serwo przesuw windy do 98%, w lewo do 96%)	 do ELE2,  PUSH do 98%   do ELE1,  PUSH. do 96% 
	Zamknąć	 

3.3.9 Rolki zatrzaskowe (ACRO)

Ta funkcja pozwala na wykonanie rzutów zatrzaskowych poprzez naciśnięcie przełącznika, zapewniając za każdym razem te same dane wejściowe. Eliminuje to również potrzebę zmień podwójne szybkości na 3 kanałach przed wykonaniem snapu, np SNAP-ROLL zawsze ustawia serwa w tej samej pozycji, niezależnie od prędkości podwójnych, wejść trzymanych podczas snapu itp.

Uwaga: każdy MULTIROTOR zatrzaskuje się inaczej ze względu na jego CG, rzuty sterujące, momenty itp. Niektóre modele zatrzaskują się bez lotek;

inni wsiadają sami do windy. Większość modeli zatrzaskuje najdokładniej

z kombinacją wszystkich 3 powierzchni. Dodatkowo prędkość i przyspieszenie podczas korzystania z przełącznika zatrzaskowego

będzie miało wpływ na sposób przyciągania modelu. Aby uzyskać informacje na temat używania żyroskopów w samolotach do wykonywania czystszych precyzyjnych manewrów, takich jak zatrzaski i obroty bez nadmiernego obrotu.

Możliwości

regulacji: • Skok: Regulacja wielkości skoku steru wysokości, lotek i steru stosowanego automatycznie. • Zakres:

-120 do +120 na wszystkich 3 kanałach. Wartość domyślna to 100% zakresu wszystkich 3 kanałów. • Kierunki:

Do 4 oddzielnych zatrzasków można w pełni regulować pod względem ruchu i kierunku każdego z 3 kanały.

Uwaga: dla uproszczenia radio określa zatrzaski wykorzystujące „UP” lub dodatnią windę jako zatrzaski „U” lub „UP”. To jest częściej określane jako zatrzask dodatni lub wewnętrzny. Częściej mówi się o zatrzaskach „D” lub „W DÓŁ”.

jako negatywy lub zatrzaski

zewewnętrzne. • R/U = Prawy dodatni R/D = Prawy ujemny L/U = Lewy dodatni L/D = Lewy ujemny rzut zatrzaskowy. •

Przypisanie 2 przełączników (DIR-SW1/2) do zmiany kierunku przyciągania jest w pełni regulowane i opcjonalne. Jeśli ty

chcesz mieć tylko jedno przyciąganie, pozostaw przełączniki w pozycji NULL. (Jeśli przypisano, SW1=góra/dół, SW2=lewo/prawo) •

Wyłącznik bezpieczeństwa (SAFE-MOD): na PRZEŁĄCZNIKU podwozia można ustawić zabezpieczenie, zapobiegające przypadkowemu



























[SNAP-ROLL]	
	(1:R/U)
-rate-	MIX:INH
AIL1:+100%	SAFE-MODE:FREE
ELEV:+100%	DIR-SW1:NUL
RUDD:+100%	2:NUL

rolki zatraskowe, gdy podwozie jest opuszczone. Wyłącznik bezpieczeństwa włącza się i wyłącza wraz z podwoziem PRZEŁĄCZNIK.

- ON: mechanizm zabezpieczający jest aktywowany, gdy PRZEŁĄCZNIK podwozia znajduje się w tej samej pozycji, co w danej chwili ta funkcja została zmieniona na WŁ. Rolki przyciągające nie zostaną wydane, nawet jeśli PRZEŁĄCZNIK rolki przyciągającej jest włączony przy przełączniku zmiany biegów w tej pozycji. Kiedy PRZEŁĄCZNIK podwozia zostanie przesunięty w przeciwne położenie, można wydać polecenie przetoczenia się.
- WYŁ: Aktywacja mechanizmu zabezpieczającego w pozycji przeciwnej do funkcji WŁ.
- FREE: Mechanizm zabezpieczający jest całkowicie wyłączony. Snapy można wydawać niezależnie od biegu POZYCJA PRZEŁĄCZENIA.

☛ Uwaga: Lokalizacja wyłącznika bezpieczeństwa zawsze odpowiada kanałowi 5. Jeśli kanał 5 zostanie ponownie przypisany do przełącznika C, na przykład przełącznik C jest teraz zabezpieczeniem. Jeśli kanał 5 ma wartość null lub jest używany jako drugie serwo lotek, zabezpieczenie funkcja nie będzie dostępna.

- Bezpieczeństwo trenażera: SNAP-ROLL jest automatycznie wyłączany, gdy aktywowana jest funkcja trenażera.

Cele	Kroki	Wejścia
Aktywuj SNAP-ROLL. Regulować skok windy do 55%, skok steru do 120% w snap w prawo/w górę. Aktywuj TRYB BEZPIECZNY, dzięki któremu można robić zdjęcia nie należy wykonywać na biegu jest na dole. Dostosuj skok steru w przyciąganie w lewo/w dół do 105%. (Uwaga: użycie negatywu procenty mogą zmienić dowolne 4 kierunki przyciągania. Dla przykład. zmień przyciąganie 1 na „w dół”, zmieniając procent windy do -100%)	Otwórz SNAP-ROLL.	 do PODSTAWOWEGO.  ponownie do ADVANCE  do SNAP-ROLL, 
	Aktywuj funkcję	 do MIX.PUSH do  lub ON. 
	Dostosuj podróż według potrzeb. (Przykład: winda do 55%, ster do 120%)	 do ELEV.PUSH. do 55%    do RUDD.PUSH . do 120%  
	Opcjonalnie: Aktywuj BEZPIECZNY MOD. (np.: WŁ., gdy Przełącznik Sw E lub Sw G jest wyłączony, co oznacza, że funkcja przyciągania jest wyłączona dezaktywuj, gdy ten przełącznik jest w pozycji dolnej)	 E lub G do pozycji GÓRNEJ  do TRYBU BEZPIECZNEGO.PUSH na WŁ.   przełącznik zatraskowy UWAGA: MIESZANIE jest wyłączone.  E lub G do pozycji DÓŁ. UWAGA: MIESZANIE jest włączone.
	Opcjonalnie: Przypisz przełączniki góra/dół i lewo/prawo. (np.: Zmień przyciąganie w lewo/w dół i wyreguluj ster na 105%)	 do DIR-SW1.PUSH do SwA    do DIR-SW2.PUSH do SwB,    + A w dół, B w dół Powtórz powyższe kroki, aby ustawić wartości procentowe.
Zamknąć	 	

3.3.10 Ogon V (ACRO/GLID)

Mieszanie V-TAIL stosuje się z V-tail MULTIROTOR, dzięki czemu zarówno ster wysokości, jak i ster funkcje są łączone dla dwóch powierzchni końcowych. Zarówno winda, jak i ster poruszają się można regulować niezależnie na każdej powierzchni.

☛ Uwaga: UWAGA: Jeśli V-TAIL jest aktywny, nie można aktywować ELEVON ani AILEVATOR funkcje. Jeśli jedna z tych funkcji jest aktywna, wyświetli się komunikat o błędzie i musisz dezaktywować ostatnią funkcję przed aktywacją ELEVON.

☛ Uwaga: pamiętaj o regularnym poruszaniu drążkami steru wysokości i steru sprawdzenie ruchów serwa. W przypadku podania dużej wartości przesuwu przy jednoczesnym przesuwaniu drążków,

【V-TAIL】
MIX: INH
RATE-ELE1: +50%
ELE2: -50%
RUD2: +50%
RUD1: +50%

elementy sterujące mogą się zablokować lub zakończyć skok. Zmniejszaj skok, aż nie nastąpi żadne zawiązanie.

Możliwość

regulacji: • Wymaga użycia kanałów CH2 i

CH4. • Niezależnie regulowane skoki pozwalają na różnice w skokach serwa. • Mechanizm

różnicowy steru nie jest dostępny. (Aby utworzyć różnicę steru, ustaw RUD1 i 2 na 0, a następnie użyj dwóch

programowalnych miksy RUD-ELE i RUD-RUD, ustawiając różne wartości procentowe dla góry i dołu. To są twoje

nowy skok steru. Przytnij i połącz, zmień przypisanie na null, aby zapobiec przypadkowemu wyłączeniu steru.

3.3.11 ELEWON

Możliwość

regulacji: • Wymaga użycia kanałów CH1 i

CH2. • Niezależnie regulowany skok lotek umożliwia dyferencjał lotek. • Niezależnie

regulowany skok windy pozwala na różnice w wysokości i wysokości.

podróż w dół.



















• Można ustawić oddzielne ustawienia ELEWON dla każdego warunku. (GLID

tylko)

➔ Uwaga: przy zmianie polaryzacji szybkości należy wyświetlić opcję „changerate dir?” Jest wyświetlane w celu sprawdzenia. Proszę dokonać konfiguracji po naciśnięciu DIAL przez 1 sekundę i anulowanie wyświetlania alarmu. (tylko GLID)

➔ Uwaga: podczas ustawiania pamiętaj o całkowitym odchyleniu drążków steru wysokości i lotek. Jeśli są to duże podróże określone, gdy LOTKI i DŹWIGNIE WINDY zostaną poruszone w tym samym czasie, elementy sterujące mogą się zablokować lub skończyły się podróże.

【ELEWON】	
MIX: INH	
(L)	(R)
RATE-AIL1: +100%	+100%
AIL2: +100%	+100%
ELE2: -100%	
ELE1: +100%	

Cele	Kroki	Wejścia
Aktywuj ELEWON. Wyreguluj lotkę podróż w dół do 90% w górę podróżować, tworzyć lotka <small>mechanizm różnicowy.</small>	Otwórz ELEWON	 do PODSTAWOWEGO.  ponownie do ADVANCE  do ELEVONA, 
	Aktywuj funkcję.	 MIESZAĆ, WCIŚNIAĆ, ABY DZIAŁAĆ. 
	Opcjonalnie: wyreguluj skok w górę/w dół osobno dla serwa jak lotki. (np. do 90%)	 do AIL1.PUSH.  Drążek lotek. do 90%   do AIL2.PUSH.  Drążek lotek. do 90% 
	Opcjonalnie: wyreguluj windę skok każdego serwa. (Przykład: prawo wysokość serwa. Przejdź do 98%, pozostało do 105%).	 do ELE2.PUSH. do 98%   do ELE1.PUSH. do 105% 
Zamknąć		 

3.3.12 Wycucie żyroskopu

Żyroskopy mają dwa tryby pracy: tryb GY i tryb STD. •Tryb STD: W tym trybie realizowane jest ogólne sterowanie proporcjonalne.

Na przykład steruje żyroskopem, dzięki czemu zmiany są przeciwdziałane, gdy położenie MULTIROTORA zmienia się pod wpływem bocznego wiatru itp. •Tryb

GY: Ten tryb realizuje zarówno sterowanie proporcjonalne, jak i zintegrowane operacja. Różnica pomiędzy trybem Normalnym a trybem GY polega na tym, że:

【GYRO-SENSE】		
MIX-1:INH		2:INH
UP > 0%		> 0%
CNTR > 0%		> 0%
DOWN > 0%		> 0%
CH:CH5		CH8
SW:SwG		SwG

że podczas gdy tryb Normal przeciwdziała jedynie zmianom postawy, tryb GY powraca do oryginału kontrolowana zmienna jednocześnie z przeciwdziałaniem zmianom postawy. Na przykład podczas lotu na krawędzi noża zwykle konieczne jest spotkanie steru lotek i steru wysokości, ale w trybie GY wykonywane jest spotkanie steru automatycznie przez żyroskop.

Możliwość

regulacji: • Podłącz regulację czułości żyroskopu do kanału 5, 7 lub 8 odbiornika. (Do wyboru) • Możliwość przypisania pełnego przełącznika (SWITCH AH) •

Każde ustawienie szybkości może być ustawione w zakresie od 0 do wzmocnienia NOR100% lub AVC100%. NOR: Wzmocnienie trybu GY. AVC: tryb STD osiągać

• Większe wartości procentowe wskazują większe wzmocnienie lub reakcję żyroskopu. • MIX-1,2: Możliwość niezależnej regulacji czułości dwóch powierzchni.

Regulacja wzmocnienia

















żyroskopu: • Kiedy serwo pracuje, wzmocnienie żyroskopu jest zbyt duże. Obniż wzmocnienie aż do ustania polowania. • Żyroskop będzie wyświetlał najlepsze wyniki tuż przed wystąpieniem polowania. Wykonaj regulację, latając MULTIROTOR wielokrotnie.

⚠ Ostrożność:

• Podczas startu i lądowania zawsze przełączaj na tryb Normalny. Start i lądowanie w trybie GY to niebezpieczne.

• Zalecamy używanie żyroskopu sterującego sterem w trybie normalnym. W trybie GY praca sterem jest konieczna podczas skręcania, ponieważ efekt wiatrowskazu zostaje utracony. Użyj żyroskopu w trybie normalnym, chyba że jesteś ekspertem w obsłudze steru. • Ze

względów bezpieczeństwa zalecamy również ustawienie trybu wyłączenia (0%) w następujący sposób.







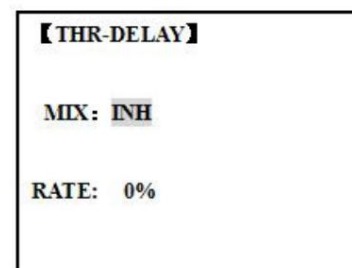





Cele	Kroki	Wejścia
Ustawić żyroskop GYA ustawienie (Np.: MIX-1)	Otwórz GYRO-SENSE	 do PODSTAWOWEGO.  ponownie do ADVANCE  do GYRO-SENSE, 
	Aktywuj funkcję.	 do MIX-1.PUSH do ON 
	Opcjonalnie: zmień przełączniki zadanie. Przykład: wybierz E.	 do SW.PUSH. do Szwecji 
	W razie potrzeby dostosuj prędkość żyroskopu. (np.: UP do NOR70%, CNTR do 0% [wyłączone], W DÓŁ do AVC70% jako punkty wyjścia.	 do prędkości żyroskopu. Naciśnij  E w górę.  do NOR 70%,  E do CNTR, do 0%  E W DÓŁ, do  AVC70%
	Zamknąć	 

3.3.13 OPÓŹNIENIE THR (ACRO):

Funkcja THR-DELAY służy do spowolnienia reakcji serwa przepustnicy do symulacji powolnej reakcji silnika turbinowego. Ustawienie opóźnienia 40% odpowiada około jednej sekundzie opóźnienia, podczas gdy opóźnienie wynosi 100% osiem sekund na odpowiedź. Funkcji tej można również użyć do utworzenia pliku „zwolnione serwo” na kanale innym niż przepustnica. Osiąga się to poprzez podłączając żądane serwo (np. drzwiczki skrzyni biegów) do CH3 (THR), przepustnicę do an



kanał pomocniczy, taki jak 8, a następnie użycie kreatywnych miksów.

Cele	Kroki	Wejścia
Aktywuj OPÓŹNIENIE THR dla a replika wentylatora kanałowego Z napędzane turbiną WIELOROTOROWY. Zwolnij serwo odpowiedź o jeden drugi.	Otwórz THR-DELAY	 do PODSTAWOWEGO.  ponownie do ADVANCE  do THR-DELAY, 
	Aktywuj funkcję.	 do MIX.PUSH.  
	Dostosuj RATE, aby dopasować żądaną prędkość serwa. (np. 40%)	 do RATE.PUSH do  
	Zamknąć	 

3.3.14 KRZYWA THR (ACRO)

Ta funkcja dostosowuje krzywą działania przepustnicy w celu uzyskania optymalnej pracy silnika prędkość do ruchu drążka przepustnicy.



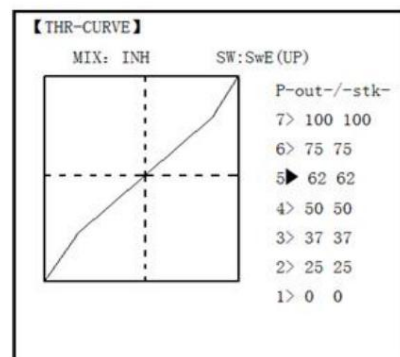















Uwaga: Jeśli funkcja przepustnicy EXP jest aktywna, nie można jej używać
 Jednocześnie funkcja THR-CURVE.



Możliwość

regulacji: • Dostępne są oddzielne krzywe dla każdej pozycji przełącznika.

• Przesuwanie i usuwanie punktu krzywej: Punkt krzywej (-STK-) może być przesunięcie w lewo lub w prawo poprzez obrót POKRĘTŁA (do 2% przed punktem dołączenia) i usunięcie/powrót przez naciskając na zmianę POKRĘTŁO przez jedną sekundę.

Cele	Kroki	Wejścia
Punkt bazowy: dostosuj punkt bazowy krzywą przepustnicy aż do pracy na biegu jałowym niezawodnie. -Out-: wyjście, pozycja serwa. -STK-: punkt krzywej, pozycja drążka.	Otwórz THR-CURVE	 do PODSTAWOWEGO.  ponownie do ADVANCE  do KRZYWEJ, 
	Aktywuj funkcję.	 do MIX.PUSH do  
	Dopasuj pierwszy punkt	 do P1(-out-).PUSH do  żądanego serwa pozycja
	Opcjonalnie: przypisz przełącznik.	 do SW.PUSH, do  żądanego przełącznika.
	Opcjonalnie: Przesuń krzywą punkt.(np. punkt 3)	 do P3 (-stk-).PUSH do  żądanego punkt krzywej, aby przesunąć się w lewo lub w prawo.
	Opcjonalnie: usuń krzywą punkt. I zwróć krzywą punkt.(np. punkt 3)	 do P3 (-stk-).  przez 1 sek., aby usunąć punkt krzywej.  do P3 (-stk-)  na 1 sekundę, aby powrócić
	Dostosuj następny punkt.	Powtórz w razie potrzeby.
Zamknąć	 	

3.3.15 Mieszanie PRZEPUSTNICA-IGŁA (ACRO/HELI):

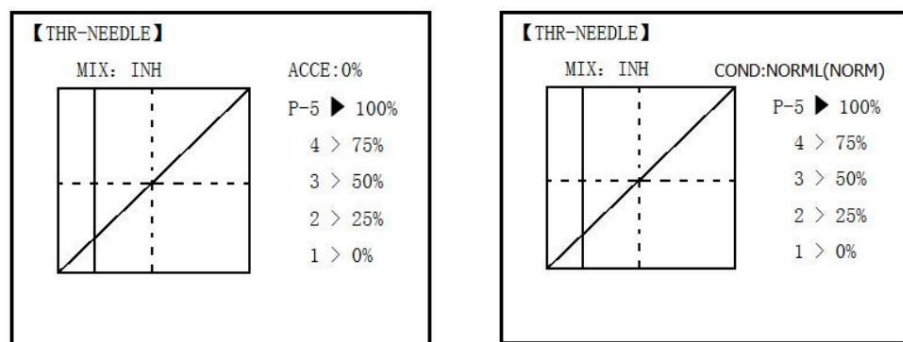































ACRO

ZDOBYĆ

THROTTLE-NEEDLE to zaprogramowana mieszanka, która automatycznie przesuwana serwo mieszanki podczas lotu (CH8) w reakcja na sygnały wejściowe DŹWIGNIA PRZEPUSTNICY, zapewniająca doskonałe obroty silnika przy wszystkich ustawieniach przepustnicy. Ta funkcja jest szczególnie popularny wśród pilotów wyczynowych, którzy latają w różnorodnych lokalizacjach i wymagają regularnego dostrajania silnika regulacji i wymaga doskonałej reakcji silnika w każdym momencie i podczas wszystkich manewrów. Również popularne zminimalizować zalewanie na biegu jałowym instalacji silnika odwróconego lub instalacji z wysokim położeniem zbiornika. Nie są potrzebne dla silników z wtryskiem paliwa, które robią to automatycznie.

Możliwość

regulacji: • Pięciopunktowa krzywa umożliwia regulację mieszanki silnika przy różnych ustawieniach przepustnicy. • Serwo składu mieszanki podczas lotu musi być połączone z odbiornikiem CH8. • Serwo mieszanki podczas lotu może być również użyte jako drugie serwo do strojenia bliźniaka. • Funkcja odcięcia przepustnicy porusza także serwomechanizmem igłowym w locie. • Pokrętko CH8 reguluje mieszankę wysokoprzepustową (można wyłączyć. patrz AUX-CH). • Ponieważ oba korzystają z kanału CH8, tej funkcji nie można używać jednocześnie z AILEVATOREm. • Funkcja przyspieszenia (ACCE) (tylko ACRO) pomaga silnikowi kompensować nagłe, duże ilości przepustnicy, nagle wzbogacając mieszankę, a następnie ponownie ją regulując do odpowiedniego ustawienia przepustnicy. Ta funkcja wymaga dostosowania, aby jak najlepiej dopasować ją do silnika i stylu latania. Regulować reakcją silnika aż do momentu, w którym po gwałtownym naciśnięciu przepustnicy nie pojawią się żadne wahania. • Dostępne są oddzielne krzywe (tylko HELI) dla trybu normalnego, łącznego biegu jałowego 1 i 2 oraz biegu jałowego 3. Natychmiast poniżej MIX radio wyświetla edytowaną krzywą; np.: >NORMALNY; a następnie, jaki jest obecnie stan aktywny przez twoje przełączniki, np.: (ID1/2). Pamiętaj, że możesz edytować miks pod kątem innych warunków, nie będąc w nim stanie, aby umożliwić edycję bez konieczności każdorazowego wyłączenia silnika helikoptera. Upewnij się, że edytujesz właściwą krzywą, sprawdzając nazwę po znaku >, a nie w nawiasie.

Cele	Kroki	Wejścia
<p>Aktywuj PRZEPUSTNICA - mieszanie igłowe. Regulacja punktów w następujący sposób: do rozwiązać lekkie przechylenie problem ze średnicą:</p> <p>1:40% 2:45% 3: 65% 4:55% 5:40%</p>	Otwórz iglicę przepustnicy	 do PODSTAWOWEGO.  ponownie do ADVANCE  do THR-NEEDLE, 
	Aktywuj funkcję.	 do MIX.PUSH do ON, 
	Tylko HELI. Wybierz warunek edytować.	 do COND.PUSH. w razie potrzeby. 
	Dostosuj skoki według potrzeb powoli dopasowuj się do swojego silnika przesuwając kij do każdego 5 punktów, a następnie dostosuj procent w tym momencie do silnik jest odpowiednio wyregulowany.	 do PIONTA.  Drażek przepustnicy do P 1,  do 40%   Drażek przepustnicy do P 2,  do 45%,   Drażek przepustnicy do P 3,  do 65%,   Drażek przepustnicy do P 4  do 55%   Drażek przepustnicy do P 5,  do 40%, 
	Tylko ACRO. Opcjonalnie: zwiększyć mieszanki po naciśnięciu przepustnicy szybko-ACCE. (patrz wyżej Detale)	 do AKCE. Naciskać  Drażek przepustnicy na biegu jałowym  Szybko otwórz całkowicie drążek przepustnicy.
	Tylko Heli: ustaw krzywe dla innego warunki.	 nazwa warunku do następnej nazwy warunku edytować. W razie potrzeby powtórz powyższe kroki.
	Zamknąć	 































CZĘŚĆ 4 FUNKCJE MODELU SZYBOWCA

Należy pamiętać, że prawie wszystkie funkcje menu BASIC są takie same dla samolotu (konfiguracja ACRO) i szybowca (konfiguracje GLID 1A+1F/ 2A+1F/ 2A+2F) i helikopter (konfiguracje HELI). Cechy, które są identyczne, odnoszą się do siebie do rozdziału ACRO. Menu BASIC szybowca zawiera opcję MOTOR CUT, ale nie zawiera pozycji JAZDA W DÓŁ ani THR-CUT.

•Uwaga: we wszystkich przypadkach, w których programowanie ACRO oznacza kanał 3 jako przepustnicę, programowanie GLID oznacza kanał 3 jako ARB (hamulec aerodynamiczny), ponieważ w szybowcach hamulce aerodynamiczne zwykle działają na kanale 3. To zawiera STK-THR odczyt STK-ARB.

4.1 PODSTAWOWE MENU USTAWIENIA GLID

Celem niniejszych wskazówek jest pomoc w zapoznaniu się z radiem i umożliwienie szybkiego rozpoczęcia korzystania z radia nowego radia i podsunie ci kilka pomysłów i wskazówek, jak korzystać z tego potężnego systemu.

Cele	Kroki	Wejścia
Przygotuj swój samolot.	Zainstaluj wszystkie serwa, przełączniki i odbiornik zgodnie z instrukcjami swojego modelu. Włącz coś nadajnik, a następnie odbiornik; wyreguluj wszystkie połączenia tak, aby powierzchnie były blisko siebie wyśrodkowane. Mechanicznie wyreguluj wszystkie połączenia, aby zbliżyć się do nich jak najbliżej odpowiednie rzuty sterujące i minimalizują wiązania przed konfiguracją radia. Sprawdź kierunek serwa i rzuty. Zanotuj teraz, co będziesz musiał zmienić podczas programowania.	
Wybierz odpowiedni MODEL TYPE dla Twojego modelu. (Były: GLID 1A+1F) [UWAGA: jest to jeden z kilku funkcje, które wymagają potwierdzenie dokonania zmiany. Tylko krytyczne zmiany, takie jak a Wymaga RESETU MODELU dodatkowe naciśnięcia klawiszy do zaakceptowania zmiany.] Potwierdź zmianę. zmiana.] Zamknij podmenu.	W menu PODSTAWOWE otwórz PARAMETR podmenu.	Włącz nadajnik.  przez 1 sek. Do BASIC.(Jeżeli ponownie ADVANCE.) wybrać  PARAMETR. 
	Wybierz odpowiedni MODEL TYP. Np.: GLID (1A+1F). Potwierdź zmianę. zmiana.] Zamknij podmenu.	 do TYPU MODELU  Do GLID(1A+1F) przez 1 sek. Jesteś pewny? Wyświetla.  potwierdzać.  Wróć do PODSTAWOWEGO menu.
Nazwij model Pamiętaj, że nie musisz zrobić wszystko, aby „zapisać” lub zapisać te dane.	W menu BASIC otwórz Podmenu WYBÓR TRYBU.	 do WYB. MODELU. do IMIĘ. (1)  znak nazwy modelu jest podświetlony .
	Wprowadź nazwę samolotu. Zamknij podmenu.	 aby zmienić pierwszy znak. do  potwierdzać.  następnego znaku i powtórz.  wracać.
W razie potrzeby ODWRÓĆ serwa dla prawidłowego działania sterowania.	W menu PODSTAWOWE otwórz REWERS.	 odwrócić. 
	Wybierz żądane serwo i odwrócić jego kierunek podróży. (Przykład: odwrócony ster serwo.)	 do 4.RUDD, podświetlone jest REV.  Za 1 sek. 'Jesteś pewny?' Wyświetla.  potwierdzać.  Do menu PODSTAWOWEGO.
Dostosuj podróże według potrzeb Dopasuj zalecany model rzuty (zwykle wymienione jako wysokie stawki).	W menu PODSTAWOWY wybierz PUNKT KOŃCOWY.	 do PUNKTU KOŃCOWEGO. 
	Wyreguluj końcówkę serwa zwrotnica. (Przykład: serwo kłapy). Zamknij funkcję.	 do FLAP  VR(A).   do upragnionej podróży.  VR(A).   do upragnionej podróży. Powtórz w razie potrzeby.
	Wybierz D/R, EXP	 do D/R, EXP 

<p>Skonfiguruj stawki podwójne/potrójne i wykładniczy (D/R, EXP).</p> <p>(Zauważ, że w środku lewa strona ekranu to nazwa kanału i</p> <p>ZMIENŃ pozycję, w której się znajdujesz naregulowanie. Dwa, a nawet trzy stawki mogą być ustawione na kanał po prostu wybierając żądane PRZEŁĄCZANIE i programowanie wartości procentowe za pomocą PRZEŁĄCZNIKA w każdym z jego 2/3 położenia.)</p>	<p>Wybierz żądane kontrolę i ustaw pierwszy (np. wysokie) rzuty szybkościowe i wykładnicze.</p>	<p>do CH do CH2(ELEV).</p> <p>Pozycja A do GÓRY. Na ekranie widać ELEV [UP]</p> <p>do doktora</p> <p>Kij do windy. ustawić.</p> <p>Kij do windy. ustawić.</p> <p>Zwykle taki sam dla obu kierunków</p> <p>do EXP</p> <p>Kij do windy ustawić.</p> <p>Kij do windy ustawić.</p>
	<p>Ustaw drugi (np. niski) rzuty stawką i wykładniczy.</p>	<p>do D/R Pozycja A w dół. Powtarzać powyżej, aby ustawić niską stawkę.</p>
	<p>Opcjonalnie: zmień podwójny PRZEŁĄCZNIK kursu zadanie. Np.: winda aby PRZEŁĄCZYĆ G za pomocą 3</p>	<p>do SW do G. G do środka.</p> <p>Powtórz powyższe kroki, aby ustawić trzecią stawkę. END</p>
<p>Przesuń sterowanie klapami z (VR (A)) przesunąć pokrętkę w lewy suwak. [VR(D)][AUX-CH].</p>	<p>pozycje. W menu BASIC otwórz AUX-CH.</p>	<p>do AUX-CH</p>
	<p>Wybierz CH5. Zmiana kontrola podstawowa do VR(D). Zmień inne kanały w razie potrzeby.</p>	<p>do CH5 do VR(D).</p> <p>Powtórz powyższe kroki, aby ustawić inne kanały.</p>
	<p>Zamknąć</p>	<p>END END</p>

4.2 USTAW TYP SLAJDU

TYP: (GLID 1A+1F), GLID (2A+1F), GLID (2A+2F)

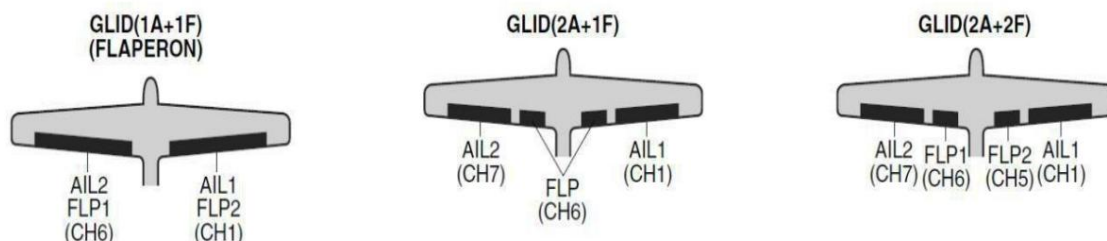

Zanim zrobisz cokolwiek innego, aby ustawić szybowiec lub szybowiec, najpierw musisz zdecydować, który TYP MODELU będzie najlepiej pasował Twój MULTIROTOR. •

GLID(1A+1F): TYP MODELU GLID (1A+1F) jest przeznaczony dla szybowców z jednym lub dwoma serwami lotek (lub brak) i jedno serwo klapowe (lub dwa połączone złączem Y). Ten TYP ma być bardzo uproszczona wersja do skonfigurowania podstawowego szybowca bez wielu dodatkowych funkcji. Dostępne są dodatkowe warunki lotu. • GLID (2A+1F): TYP MODELU GLID (2A+1F) przeznaczony jest do szybowców z podwójnymi serwami lotek i serwo z pojedynczą klapą (lub dwa połączone złączem Y). Dostępne są dodatkowe warunki lotu. Te loty

warunki obejmują różne trymery przesunięcia i mechanizmy różnicowe lotek, aby szybowiec działał pewnie łatwiej manewruje. • GLID

(2A+2F): TYP MODELU GLID (2A+2F) obsługuje serwa z podwójnymi klapami, które mogą również działać jako lotki, tworząc lotki i klapy o pełnej rozpiętości. Dostępne są dodatkowe warunki lotu. Niniejsze warunki lotu zawierają różne trymery przesunięcia i mechanizmy różnicowe lotek, aby szybowiec mógł łatwiej wykonywać określone manewry.

4.3 MENU PRZESUWU

MIESZANKI:

- Miksy programowalne liniowo (PROG.MIX1-4): W pełni konfigurowalne, programowalne miksy z liniową odpowiedzią. • Zakrzywione programowalne miksy (PROG.MIX5-8): W pełni konfigurowalne, programowalne miksy z zakrzywionym odpowiedzią.

- Wstępnie zaprogramowana mieszanka ELEV-FLAP powoduje ruch windy zarówno z klap wewnętrznych, jak i wind. • BUTTERFLY: Często nazywany wroną, BUTTERFLY jest szybowcową wersją AIRBRAKE. (MOTYL nie mają opcję aktywacji wyłącznie za pomocą przełącznika i jego przełącznika aktywacyjnego. Zawsze zapewnia stopniowo więcej MOTYL, gdy DRAŻEK PRZEPUSTNICY KANAŁU 3 jest opuszczony lub podniesiony, jeśli jest używany THR-REV) Patrz

HAMULEC PNEUMATYCZNY.

- CAMBER-MIX AILE-FLAP: Ta wstępnie zaprogramowana mieszanka służy do tworzenia akcji klap/lotek o pełnej rozpiętości na szybowiec z 4 serwami skrzydłowymi. Zmienia to pochylenie całego skrzydła, co powoduje mniejszy opór niż zwykle same opuszczają klapy.

- ☛ Uwaga: W przypadku miksowania ELEV-FLAP krawędź spływu opada wraz ze wzrostem wysokości reakcja na boisku.

- FLAPERON (tylko GLID 1A+1F): 2 serwa lotek działają w przeciwnych kierunkach co lotki i tak samo kierunku jak klapy. •

CAMBER FLAP: Zapewnia ruch pochylenia lub przycinanie klap. W przypadku szybowców ta funkcja jest również używana jako pochylenie skrzydeł. Ilość zależy od modelu, ale zwykle preferowana jest niewielka ilość (mniej niż 10%), ponieważ zbyt duże wychylenie powoduje nadmierny opór. Nie używaj więcej niż około 1/16 cala w górę lub w dół dla szybowca wygięcie. Na niektórych płatach, takich jak RG15, należy latać bez refleksu/pochylenia. Koniecznie skonsultuj się ze swoim podręcznik modelu zawierający wytyczne.

- ☛ Uwaga: nawet jeśli włączysz CAMBER FLAP podczas korzystania z AILE-DIFF, nie będzie to miało żadnego efektu.

JEDYNĄ funkcją umożliwiającą sterowanie lotkami jako klapami w konfiguracji AILE-DIFF jest hamulec aerodynamiczny/ motyl

- ELEVON: do latających skrzydeł

- V-TAIL: W przypadku modeli z 2 serwami współpracującymi, aby zapewnić kontrolę przechyłu i pochylenia. • AILEVATOR: Niedostępne w modelach GLID.

4.3.1 RÓŻNICA AILE (ZNAJDŹ W MENU FUNKCJI ACRO 3.3.5)

4.3.2 KLAPA (GLID 1A+1F, ZNAJDŹ W MENU FUNKCJI ACRO 3.3.3)

4.3.3 V-TAIL (ZNAJDŹ W MENU FUNKCJI ACRO 3.3.10)

4.3.4 PRZESUNIĘCIE (GLID 2A+2F):

Dodatkowe warunki lotu są dostępne specjalnie dla szybowców.

Te dodatkowe warunki lotu zawierają różne wykończenia przesunięć sprawić, że szybowiec będzie mógł łatwiej wykonywać określone manewry. Funkcje różnicowe lotek można ustawić tak, aby zapewniały oddzielne prędkości według wybranego warunku.

Przed ustawieniem PRZESUNIĘCIA należy aktywować warunki i przypisać przełączniki w CONDITION/FUNCTION.

Gdy takie występują, generowany jest niepotrzebny ruch kadłuba nagle zmiany pozycji serwa i wahania napięcia czas działania pomiędzy kanałami można ograniczyć za pomocą funkcji funkcja opóźnienia.

Uwaga: przy korzystaniu z funkcji V-tail zaleca się tę samą wartość opóźnienia dla steru wysokości i steru kierunku.

AT9 zapewnia 5 dodatkowych konfiguracji wraz z normalnymi warunkami lotu. (NORMALNY, START, PRĘDKOŚĆ, ODLEGŁOŚĆ i LĄDOWANIE) Te trymery z przesunięciem mają zasadniczo takie same możliwości ustawień, z wyjątkiem przypisanie przełącznika i pokrętła. Przykładowe ustawienia przycinania można znaleźć poniżej:

Możliwość

regulacji: • Oddzielna regulacja dla każdej lotki, steru wysokości, serwa steru i klap, dla każdego warunku. • PRZEŁĄCZNIK G

(AT10) lub E (AT10) jest zaprogramowany do trymerów NORMAL, START i SPEED. PRZEŁĄCZNIK C jest

zaprogramowany do trymerów DISTANCE i LANDING. Przypisanie tych przełączników/pozycji można regulować.

(STAN/FUNKCJA) • Pozycja TRIM

(Tryb pracy z cyfrowym trymerem):









NORM: normalny tryb trymowania.

MIX: tryb operacji dostrajania szybkości przesunięcia, gdy włączone jest

mieszanie. • Opcjonalne pokrętło z możliwością przypisania (CAMBER MIX) umożliwiające trymowanie w locie działania lotek i klap każdego z nich stan lotu. • Podczas

operacji OFFSET skoki lotek i steru wysokości są wyświetlane na każdym wyświetlaczu trymera w menu startowym ekran.

【OFFSET】		
-rate-	-dly-	NORMA←
ELEV: --%	0%	START
RUDD: --%	0%	SPEED
		DISTA
FLAP: --%	0%	LANDI

Cele	Kroki	Wejścia
Ustaw START, aby zyskać maksymalne możliwe podniesienie początek.	Otwórz funkcję PRZESUNIĘCIE	 do PODSTAWOWEGO.  ponownie do ADVANCE  do wyrównania, 
Każda lotka: 50%. Każda klapka: 100%.	Przejdź do stanu START.	 G lub E od NORMA do START
Winda: -5% w ramach rekompensaty. PRZEŁĄCZNIK (AT9=G, AT9=E.) Uwaga: przełącznik można przypisać. (STAN : SCHORZENIE) POKRĘTŁO (puste) Uwaga: pokrętło można przypisać. (MIESZANKA CAMBERA)	Ustaw stawki. (Przykład: AIL 50%, FLP 100%, ELEV -5%).	 do AIL do 50%, powtórz dla FLP  i ELEV.
	Zamknąć	 

4.3.5 OPÓŹNIENIE STARTU (tylko GLID 1A+1F):

START DELAY automatycznie przełącza przesunięte trymery (OFFSET) z

Po kontynuacji rozpocznij przywracanie stanu normalnego do stanu normalnego czas opóźnienia (maks. 10 sekund), który jest ustawiany przez pozycję -DLY- kiedy aktywowanie warunku START. (Jest to wygodne w przypadku szybowca uruchamianego ręcznie.)

Uwaga: ta sama wielkość opóźnienia dla steru wysokości i steru jest zalecane w przypadku korzystania z funkcji V-tail.

【START-DLY】
MIX: INH
-dly-
ELEV: 5%
RUDD: 5%
AILE/FLAP: 5%

Możliwość

regulacji: • Zakres czasu opóźnienia (-DLY-) od 0 do 100%. Czas opóźnienia wynosi 10 sekund przy 100%.

Cele	Kroki	Wejścia
Np.: czas opóźnienia=5 drugi.	Otwórz menu ZAAWANSOWANE, następnie otwórz OPÓŹNIENIE STARTU.	do PODSTAWOWEGO. ponownie do ADVANCE do START-DLY,
	Aktywuj funkcję	mieszać na WYŁ. lub WŁ
	Ustaw czas opóźnienia. (Przykład: 50% na każdą powierzchnię)	do ELEV do 50% do RUDD do 50% Powtórz w razie potrzeby.
	Zamknąć	

4.3.6 KOMORA-FLP

CAMBER FLAP przypisuje główne sterowanie klapami [domyślnie VR (A)], aby umożliwić trzymowanie kłapy w locie działanie. Ruch każdej kłapy w górę i w dół (klapy camber: FLP1/2) można regulować niezależnie. Również Środkowe położenie serwa kłapy można przesunąć.

⚠ Uwaga: Jeśli FLAP-TRIM jest włączony, nie można używać CAMBER
Jednocześnie funkcja FLAP.

Możliwość regulacji

- Szybkość: -100% do +100%, domyślnie +30%
 - Pozycja środkowa (CENTER): Punkt odniesienia działania kłapy można kompensować. -100% do +100%, domyślnie 0%.
- ⚠ Uwaga: przy zmianie polaryzacji szybkości należy wyświetlić opcję „changerate dir?” jest wyświetlany w celu sprawdzenia. Proszę dokonać konfiguracji po naciśnięciu DIAL na 1 sekundę i anulowanie wyświetlania alarmu.

【CAMBER-FLAP】		
FLP1	↑: +10%	(ON)
	↓: +10%	(VrA:+63%)
FLP2	↑: +10%	
	↓: +10%	
CENTER : 0%		

Cele	Kroki	Wejścia
Przykład: ustaw maksimum podróże wynoszące 35 proc całkowity skok kłap.	Otwórz CAMBER FLAP funkcyjnować.	do PODSTAWOWEGO. ponownie do ADVANCE do CAMBER-FLP,
	Dostosuj trymer góra/dół kwotę osobno. (np.: dostosować do 35%)	do FLP VR(A), do 35%, VR (A), do 35%, powtórz.
	Lub: wyreguluj położenie środkowe serwa kłapy	do CENTRUM do żądanego punktu.
	Zamknąć	

4.3.7 Mieszanie pochylenia:

Ta funkcja reguluje szybkość mieszania podczas operacji pochylenia, która steruje pochylem skrzydeł (lotkami i klapami) w pozycji ujemnej i pozytywne kierunki. Można również ustawić prędkość lotek, klap i steru wysokości niezależnie regulowane i zmiany postawy spowodowane przez pochylenie działanie można skorygować.

Można również przesunąć punkt odniesienia operacji kontroli pochylenia. (PRZED)























Uwaga: Kontrola pochylenia koła nie jest początkowo przypisana.

Możliwość

regulacji: • Szybkość: -100% do +100%, domyślnie +30%

• Punkt odniesienia (PRE): Punkt odniesienia operacji kontroli pochylenia koła można przesunąć. -100% do +100%, domyślnie 0%.

【CAMBER-MIX】		
AILE	↑: +30% ↓: +30%	(0%) NORMA ←
FLAP	↑: +30% ↓: +30%	(0%) START
ELEV	↑: +30% ↓: +30%	(0%) SPEED
		DISTA
		LANDI
	VR:NUL	
	PRE:---	

Cele	Kroki	Wejścia
Np.: ustaw miksowanie ilość dla lotek do 40%, pochylenie sterowanie do VR (E), punkt odniesienia do żądany punkt.	Otwórz CAMBER MIX funkcjonować.	 do PODSTAWOWEGO.  ponownie do ADVANCE  do CAMBER-MIX, 
	Wybierz żądany suwak.	 do VR  do VrA
	Dostosuj ilość miksowania dla AILE. (np. dostosuj do 40%)	 do FLP   do VrA  do VrA  do 40%,   do VrA  do VrA  do 40%, 
	Ustaw punkt odniesienia.	 do ZA  Lub  VrA zgodnie z oczekiwaniami punkt  przez 1 sek.
	Zamknąć	 

4.3.8 Mieszanie MOTYLÓW (wron).

【BUTTERFLY】	
AIL1: 0%	MIX:INH
AIL2: 0%	SW:SwA
FLAP: 0%	:DOWN
SPOI: --	CRI: 1
PRESET: 15% (99%)	

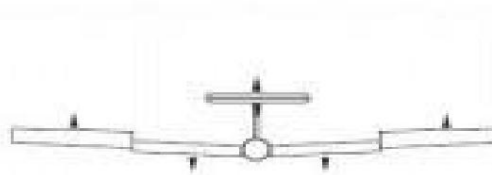

MOTYL porusza jednocześnie klapami, podwójnymi lotkami i sterem wysokości i jest zwykle używany do wykonywania stromych ruchów zejść lub ograniczyć wzrost prędkości podczas nurkowań. Dostępne są dwa osobne ustawienia BUTTERFLY.

(CRI1/CRI2)

Możliwość

regulacji: • Aktywacja: Uzyskaj proporcjonalność, przesuwając DŹWIGNIA PRZEPUSTNICY.

• Przełącznik: Możliwość wyboru PRZEŁĄCZNIKA miksu. A do H: PRZEŁĄCZNIK A do H. Można także przypisać SW LOGIC SW (Lsw1 do 3).

NULL: zawsze

włączone. • Odwrotnie proporcjonalnie do DŹWIGNIA PRZEPUSTNICY: zapewnia proporcjonalny wzrost siły działania hamulca aerodynamicznego gdy DŹWIGNIA PRZEPUSTNICY jest opuszczony (kiedy PRZEŁĄCZNIK A (możliwy do przypisania) znajduje się w pozycji dolnej). Zawiera wybierany drążek położenie, w którym zaczyna się hamulec aerodynamiczny. Jeśli chcesz, aby hamulec aerodynamiczny był wprost proporcjonalny do drążka przepustnicy, musisz odwrócić funkcję THR-REV.

☛ Uwaga: zmienia to kierunek drążka przepustnicy we wszystkich modelach.

INSTRUKCJE:

• Ustawienia windy: (regulowane w B.FLY-ELE)

B.FLY-ELE współpracuje z funkcją BUTTERFLY. Wysokość opłaty za windę można regulować w 3-punktowej krzywej.

Punkt 1: Punkt PRESET. (Naprawił)

Punkt 2: Punkt środkowy. Pozycja i stawka są regulowane.

Punkt 3: Punkt KONIEC. Pozycja i stawka są regulowane. •

Opóźniona reakcja: Możesz stłumić nagłe zmiany w postawie modelu, gdy działa BUTTERFLY

aktywowane poprzez ustawienie elementu opóźnienia (DELAY), aby spowolnić reakcję windy, umożliwiając

klapy/lotki/sterownicę, aby wszystkie razem osiągnęły pożądany punkt końcowy. Ustawienie na 100% spowalnia pracę serwa około jednej sekundy na przebycie przepisanej odległości. • Sterowanie

kanałami: Podwójne lotki, kłapa i spoiler można ustawić niezależnie w BUTTERFLY, łącznie z zestawem

na 0, aby nie mieć żadnego efektu.





















• Podwójne serwa lotek: Jeśli funkcja AIL-DIFF jest wyłączona, ustawienia AIL1 i AIL2 nie będą miały żadnego wpływu. Jeśli AIL-DIFF jest aktywny, wówczas kanały CH1 i CH7 można regulować niezależnie. •

Zwykle w trybie BUTTERFLY obie lotki są uniesione jednakowo, a ruch steru wysokości jest ustawiony na utrzymanie trymu kiedy lotki się podniosą. Dla każdej lotki można ustawić różne wielkości, aby skorygować reakcje momentu obrotowego i inne unikalne cechy modelu.

Upewnij się, że rozumiesz, co zrobią opadające lotki w trybie BUTTERFLY. Wraz z tworzeniem

ogromny opór (pożądany w przypadku lądowań punktowych), powoduje to również „wmycie”, większy kąt natarcia

gdzie znajdują się lotki i sprzyja przeciągnięciu końcówki. Jeśli używasz tego do akrobacji, a nie do „nagłego zatrzymania”, rozważ podniesienie lotek i opuszczenie kłap, jak pokazano na powyższym schemacie.

Cele	Kroki	Wejścia
Aktywuj MOTYL. Wyreguluj lotki i skok kłapy do 75% Winda <small>jest</small> wsiadanie <small>the</small> regulowana B.FLY-ELE. Możliwość wyboru przełącznika MIX	Otwórz MOTYL funkcjonować	 do PODSTAWOWEGO.  ponownie do ADVANCE  do MOTYLA, 
	Aktywuj funkcję	 SWA do pozycji GÓRNEJ  mieszać   Wyłączyć 
	Dostosuj podróże jako potrzebne. (Przykład: lotki każda 75%, kłapa 75%)	 do AIL1  do 75%,  do 75%,   do FLP  do 75%,   do AIL2  do 75%, 
	Zamknąć	 

4.3.9 MIESZANKA RODZINNA/RUDD

Można wybrać zaprogramowany miks, który będzie używany do miksowania stery z obsługą lotek lub lotki z obsługą steru kierunku.

Połączenie lotek ze sterem (AILE RUDD): automatycznie tworzy „skoordynowany zwrot”.

Mieszanka steru z lotkami (RUDD AILE): używana do przeciwdziałania niepożądanym przechyleniu (sprzęgnięcie przechyłu), które ma miejsce przy wejściu steru, szczególnie w krawędź noża.

Możliwość





















regulacji: • Zakres szybkości od -100 do +100. Ustawienie ujemne spowodowałoby przeciwne działanie steru (lotek) w stosunku do lotek (ster). •

SWITCH AH w pełni konfigurowalny. Można także przypisać LOGIC SW (Lsw1 do 3). • W pełni konfigurowalna POZYCJA, w tym NULL (miks zawsze włączony) oraz Up&Cntr i Cntr&Dn do aktywacji miksu

2 oddzielne pozycje tego samego PRZEŁĄCZNIKA. •

Warunek: Można ustawić oddzielne ustawienie AILE RUDD dla każdego warunku lotu.

【AIL/RUD-MIX】			
MIX:INH	(L)	(R)	NORMA←
RATE:	0%	0%	START
MODE:	AILE→	RUDD	SPEED
SW:	SwA		DISTA
POSE:	NULL		LANDI

Cele	Kroki	Wejścia
Np.: RODZINA RUDD, 2 5%, bez przełącznika, koryguje przechylenie sprzęganie.	Otwórz AIL/RUD-MIX podmenu.	 do PODSTAWOWEGO.  ponownie do ADVANCE  do AIL/RUD-MIX, 
	Wybierz tryb mieszania.	 do TRYBU   do RUDD-AILE 
	Aktywuj funkcję	 mieszać   na WŁ
	Ustaw stawkę (np. 100% każdy sposób)	 Oceń  DRAŻEK STERU   do +25%  DRAŻEK STERU   do +25%
	Zamknąć	 

4.3.10 Mieszanie ELEV-FLAP (patrz menu GLID 3.3.7)

4.3.11 KLAPA PRZELOTOWA (tylko GLID 2A+2F):

Ta wstępnie zaprogramowana mieszanka jest używana do tworzenia akcji lotek o pełnym rozpiętości na szybowcu z serwami 4wing. Zwiększa to prędkość przechyłu i zmniejsza opór indukowany. W przypadku normalnego lotu wartość wynosi często stosuje się około 50%. W przypadku wyścigów po zboczach lub modeli F3B podczas szybkich biegów możesz chcieć użyć większej wartości zbliżyć się do 100%.

Możliwość

regulacji: • Zakres szybkości od -100 do +100. Ustawienie ujemne spowodowałoby przeciwne działanie lotek w stosunku do klap.

• SWITCH AH w pełni konfigurowalny. Można także przypisać LOGIC SW (Lsw1 do 3). • W pełni konfigurowalna POZYCJA, w tym NULL (miks zawsze włączony) oraz Up&Cntr i Cntr&Dn do aktywacji miksu

2 oddzielne pozycje tego samego PRZEŁĄCZNIKA. •

Warunek: Można ustawić oddzielne ustawienia AILE-FLAP dla każdego warunku lotu.

Cele	Kroki	Wejścia
Włącz AILE-FLAP mieszanie. Ustaw stawkę na 100% dla maksimum możliwy ruch klap z lotkami. Przypisz do centrum SWITCH C.	Otwórz podmenu AILE-FLAP.	do PODSTAWOWEGO. ponownie do ADVANCE do AILE-FLAP,
	Aktywuj funkcję	mieszać na WŁ.
	Ustaw stawkę (np. 100% każda sposób)	do FLP1 DŹWIĘK LOTEK do 100% DŹWIĘK LOTEK do 100% Powtórz powyższe, aby ustawić FLP2
	Przypisz PRZEŁĄCZNIK i pozycja.	do SW do SwC do POSI do góry
	Zamknąć	

4.3.12 MIESZANKA SPOILERÓW (SLAJD):

Przesuwa spoiler poprzez przełączenie przypisanego przełącznika i jest do tego przyzwyczajony uczynić stromym przyzwoitym. SPOILER MIX działa w połączeniu z BUTTERFLY MIESZAĆ.

Możliwość

regulacji: • Pozycja: -100% do +100%, domyślnie -50% (wyłączone), +50% (włączone) • Kanał: Spoiler 1: kanał 8 lub 3 (kanał 8 lub 3*), Spoiler 2: NULL lub 3 (NULL lub ch3*) *Tryb GLID (2A+2F). •

Ustawienie windy: Szybkość: -100% do +100%, Opóźnienie: 0% do 100%

• SWITCH AH w pełni konfigurowalny. Można także przypisać LOGIC SW (Lsw1 do 3).

[SPOILER-MIX]	
-SPO1-	-SPO2-
POSI : -50% ←	-50% ←
: +50%	+50%
CH : CH8	NULL
-rate-	-dly-
ELEV : 0%	0% (INH)
MIX : INH	
SW : SwE	POSI : DOWN

Cele	Kroki	Wejścia
2-serwospoiler tryb. Poprawić pozycja serwa spoilera do 60%	Otwórz SPOILER MIX funkcję i przejść do 2 strona.	do PODSTAWOWEGO. ponownie do ADVANCE do SPOILERA - MIX,
	Aktywuj funkcję.	mieszać na WŁ.
	Przypisz SPO2-CH. (np.: CH3)	do -SPO2-CH do CH3,
	Wyreguluj serwo spoilera pozycja. (Były: SPO1/SPO2=+55% do +60%)	do -SPO1-POSI do -50%, do 60%, do -SPO2-POSI do +50%, do 60%,
	Opcjonalnie: Ustaw windę stawka.(np. 10%)	do -rate- ELEV do 10%,
	Opcjonalnie: ustaw opóźnienie. (np. 25%)	do -dly- ELEV do 25%,
	Zamknąć	

4.3.13 WYCINANIE KLAPY (patrz PRZEGLĄD 3.3.4)

4.3.14 WARUNEK

Funkcję kanału 3 można wybrać w pozycji ARBK-FUNC. (Przepustnica drążek, przełączniki lub pokrętła) Wybierając oprócz STK, kanał 3

Funkcja może być oddzielona od funkcji Butterfly, więc kanał 3 może używać do innych funkcji.

Możliwość regulacji:

- Funkcja kanału 3:

STK: DŹWIGNIA PRZEPUSTNICY

Sw-A do H: PRZEŁĄCZ A do H

Vr-A do Vr-E: POKRĘTŁO A do E

[CONDITION]	-sw-	-pos-
START:INH	SwE	DOWN
SPEED:INH	SwE	UP
DISTANCE:INH	SwC	CENT
LANDING:INH	SwC	DOWN
ARBKFUNC:ST-THK		

Część. 5 FUNKCJI MODELU HELIKOOPERA

Należy pamiętać, że prawie wszystkie funkcje menu BASIC są takie same dla samolotu (konfiguracja ACRO) i szybowca (konfiguracja GLID) i konfiguracje helikoptera (HELI). Identyczne cechy nawiązują do rozdziału ACRO.

5.1 PODSTAWOWE USTAWIENIA Z HELIKOPTERA

Niniejsza instrukcja ma na celu pomóc Ci skonfigurować podstawowy helikopter (H-1), zapoznać się z radiem, dać Ci szybki start w korzystaniu z nowego radia oraz podsunąć pomysłów i wskazówek, jak jeszcze więcej zdziałać ten potężny system, niż być może już rozważałeś.

W skrócie, typowe sterowanie helikopterem jest następujące: •

Lotka: Zmienia cykliczne przechylenie boczne (przechylenie). Obróć helikopter. Przechyl tarczę sterującą w lewo lub w prawo

CH1. • Winda: Zmienia cykliczną wysokość tonu. Zmień kąt natarcia helikoptera (nos w górę lub w dół). Przechyl

całą tarczę sterującą do przodu i do tyłu. CH2. •

Ster: Zmień kąt śmigła ogonowego i odchyl helikopter w lewo lub w prawo. CH4. • Podział zbiorczy: Reguluje

zbiorczy wirnik główny [kąt łopatek], zmieniając nachylenie głównych łopat.















Zwiększony skok zbiorczy (przy przepustnicy) powoduje uniesienie helikoptera. Porusza się w połączeniu z przepustnicą na DŹWIGNIA PRZEPUSTNICY. CH6.









• Przepustnica: Otwórz/zamknij gaźnik. Poruszaj się w połączeniu ze skokiem zbiorczym na drążku przepustnicy. CH3. • REVO: mieszanka, która dodaje ster w połączeniu ze skokiem. Pomaga to skompensować rotację helikoptera spowodowane zwiększonym momentem obrotowym silnika. (Nigdy nie używaj REVO do mieszania z żyroskopem nagłówkowym/AVCS; żyroskopem już to robi.)

Cele	Kroki	Wejścia
Przygotuj Twój śmigłowiec.	<p>Zainstaluj wszystkie serwa, przełączniki i odbiornik zgodnie z instrukcjami swojego modelu. Ustaw wszystkie listwy, pokrętła i suwaki w położeniu neutralnym.</p> <p>Upewnij się, że wszystkie połączenia sterujące są ustawione pod kątem 90 stopni (lub zgodnie z instrukcją) względem serwa róg do łącznika kulowego, aby zapewnić odpowiednią geometrię i aby nie było żadnych luzów.</p> <p>Mechanicznie wyreguluj wszystkie połączenia, aby uzyskać jak najbliższe właściwych rzutów kontrolnych i zminimalizować wiązanie przed konfiguracją radia.</p>	

Wybierz odpowiedni tryb wpisz dla swojego modelu. Np.: HELI H-1	W menu BASIC znajdź PARAMETR.	przez 1 s do BASIC. (Jeśli ponownie ADVANCE).
	Przejdź do TYPU MODELU.	na TYP MODELU, a następnie na TYP.
	Wybierz odpowiedni typ trybu. Były: HELI H-1. Potwierdź zmiana. Zamknąć.	do HELIKOPTERA. przez 1 sek. 'Jesteś pewny?' wyświetla do SWASH'a do H-1 Do 1 sek. „Czy jesteś pewien?” wyświetla. potwierdzać.
, Nazwij Następnie modeluj.	W menu BASIC znajdź PARAMETR.	do WYB. MODELU.
	Przejdź do MODEL SEL.-NAME	na imię (1 pierwszy znak jest podświetlony)
	Wprowadź nazwę.	aby zmienić pierwszy znak.
	Zamknij podmenu, gdy zrobione.	Gdy wyświetli się właściwy znak. do następnego. Powtarzać.

Cele	Kroki	Wejścia
W razie potrzeby odwróć serwa dla prawidłowego działania sterowania. Przykład: Wyniki lewego drążka steru w przednich krawędziach wirnika ogonowego ostrza poruszają się w lewo. Odwracać działać prawidłowo.	W menu PODSTAWOWE otwórz Odwracać.	przez 1s do BASIC.(Jeśli ponownie ADVANCE).
	Wybierz żądane serwo i odwrócić kierunek jazdy. Przykład: serwo odwróconego steru.	do REVERSE do do REV jest CH4:RUDD podświetlony. 'Jesteś pewny ?' wyświetla przez 1 sek.
Dostosuj podróże według potrzeb Dopasuj zalecany model rzuca. (zwykle wymienione jako wysokie stawki.	W menu PODSTAWOWE wybierz PUNKT KOŃCOWY.	do punktu wybrać koniec KOŃCOWEGO.
	Wyreguluj końcówkę serwa zwrotnica. (Przykład: serwo windy). Powrót do menu PODSTAWOWE.	do ELEV. Kij windy dopóki podróż w górę jest zgodna z oczekiwaniami. Winda aż do podróży w dół Pożądaną kij.
Aktywuj THR-CUT.	Otwórz PRZEPUSTNICĘ CIĘCIA funkcjonować.	Powtórz w razie potrzeby. do THR CUT
	Aktywuj funkcję. Wybierać żądany przełącznik i położenie aktywować.	mieszać, Wyłączyć do SW do SwC, do POSI na dół,
	Z DŹWIĘKIEM PRZEPUSTNICY w pozycji na biegu jałowym, dostosuj prędkość aż do silnik stale się wyłącza, ale drążek przepustnicy nie wiązanie.Zamknij	Przełącznik w pozycji dolnej, Przepustnica Trzymaj się, aby OCENIĆ aż się wyłączy.

Ustaw krzywą przepustnicy dla normalna. (Zwykle zmiany będą nie trzeba tego robić wcześniej pierwszy lot.)	Otwórz plik THR-CURV/NOR funkcjonować. Dostosuj w razie potrzeby. Zamknij funkcję.	 do KRZYWEJ THR COND: NORM  do punktu 1>  do 5%,   Przejdź do następnego. Powtarzać. END
Skonfiguruj krzywą skoku zbiorczego dla normalnego jako podstawa -4, środek +5, koniec +8 do +10 stopnie nachylenia ostrza dla akrobacje.2 (Jeśli tylko się uczysz latać, zapytaj swojego instruktora.)	Otwórz plik PIT-CURV/NOR funkcjonować. Dostosuj każdy punkt do potrzeb Krzywa. (Przykład: pierwszy punkt: 8%) Zamknij funkcję.	 do PIT-CURVE  WARUNEK: NORMALNY  do punktu 1>  do 8%,  Do następny punkt. Powtarzać. END
Skonfiguruj REVO. Mieszanie dla normalna. (W przypadku trzymania kursu żyroskopy, hamują REVO.)	Otwórz plik REVO./NOR funkcjonować. Dopasuj do swoich potrzeb punkt wyjścia. (Przykład: 10%)	 do REVO.MIX, COND: NORM, do punkt 1 >  do 10%,  ,  do następnego punkt. Powtarzać. END
Potwierdź kierunek żyroskopu.	Przy włączonym radiu przesunij ręką ogon helikoptera w prawo. Żyroskop powinien dawać sygnał prawego steru (krawędź natarcia śmigła ogonowego). ostrza poruszają się w lewo). Jeśli żyroskop daje odwrotny sygnał wejściowy, zmień kierunek na urządzeniu żyroskopowym samo.	

Cele	Kroki	Wejścia
Naucz się obsługiwać Unoszące się skoki i Unosząca się przepustnica	Uwaga przy połowie przepustnicy, pokrętko VR(B) reguluje się przepustnicę osobno z boiska. VR(A) reguluje wysokość dźwięku oddzielnie od przepustnica.	 przez 1 s do BASIC. (Jeśli ponownie ADVANCE ).  do SERWA.   Dźwazek przepustnicy ustawiony na środku  VR (B), VR (A).  END END
Pamiętaj, aby postępować zgodnie z instrukcjami modelu dotyczącymi kontroli przed lotem, śledzenia ostrza itp. Nigdy nie zakładaj, że zestaw ostrza są odpowiednio wyważone i będą działać bez sprawdzania.		
 Sprawdź napięcie akumulatora odbiornika! Zawsze sprawdzaj napięcie za pomocą woltomierza przed każdym silnikiem start. (Nigdy nie zakładaj, że podłączenie do prądu na całą noc oznacza, że Twój sprzęt radiowy jest gotowy do lotu). Niewystarczające ładowanie, zacinające się połączenia serwomechanizmów i inne problemy mogą skutkować niebezpieczną katastrofą z możliwością obrażeń siebie, innych i własność.		
Upewnij się, że tarcza sterująca jest wypoziomowana przy skoku 0. W razie potrzeby wyreguluj ramiona.		
Zastosuj pełne zbiorcze i sprawdź, czy tarcza sterująca pozostaje wypoziomowana i nie ma zacięć. Powtórz dla pełnego cykliczny pitch and roll. Jeśli nie, dostosuj w razie potrzeby, aby poprawić PUNKT KOŃCOWY:		
<p>Ważna uwaga: przed ustawieniem trzymania przepustnicy, pracy na biegu jałowym, przesunięć itp. upewnij się, że uzyskałeś normalną wartość stan działa prawidłowo.</p> <p>Sprawdzanie konfiguracji przed lotem: Sprawdź napięcie! Następnie przy pomocy instruktora i po przeprowadzeniu wszystkich kontroli zasięgu itp. stopniowo zwiększaj przepustnicę, aż helikopter stanie się „lekki”. poślizgi.” W razie potrzeby dostosuj trymery, aby skorygować tendencje do przechyłu, pochyleń lub odchylenia. Jeśli ogon „macha”, żyroskop zysk jest zbyt wysoki. Zmniejsz wzmocnienie żyroskopu.</p>		

1. Okresowo przesuwaj dźwazek przepustnicy do oporu i ponownie w dół, aby zapewnić prawidłowe ustawienie serwa.
2. Podczas ustawiania krzywych nachylenia i przepustnicy niezwykle ważne jest, aby tarcze A i C były wyśrodkowane.

5.2 PODSTAWOWE FUNKCJE MENU DLA HELI

TYP MODELU: Ta funkcja podmenu PARAMETRY służy do wyboru typu programowania modelu

być stosowane. Zanim zrobisz cokolwiek innego, aby skonfigurować swój model, najpierw musisz zdecydować, który TYP MODELU jest najlepszy pasuje do Twojego MULTIROTORA.

TYPY PŁYT CZYSZĄCYCH HELIKOOPTERÓW:

Radia AT9 obsługują 8 podstawowych konfiguracji tarczy sterującej, w tym „pojedyncze serwo” (większość helikopterów H-1 używa tego typu) i 7 typów CCPM (mieszanie skoków cyklicznych i zbiorczych). Tarcza sterująca „pojedynczego serwa” wykorzystuje jedno serwo dla każdej osi: lotka, ster wysokości (skok cykliczny) i skok zbiorczy. Helikoptery CCPM wykorzystują kombinację serwa współpracują ze sobą, aby osiągnąć 3 osie ruchu. Istnieje 7 podstawowych typów CCPM, przedstawionych poniżej.

CCPM ma kilka zalet, z których najbardziej oczywistą jest znacznie mniejsza złożoność mechaniczna prawidłowego poruszania się tarczą sterującą helikoptera. Dodatkowo kilka serwomechanizmów pracujących jednocześnie (np. HR3, wszystkie 3 serwa razem powodują ruch windy) radykalnie zwiększa dostępny moment obrotowy, a także precyzję i centrowanie.

Należy pamiętać, że niektóre helikoptery są typu HR3 lub HN3, z wyjątkiem odchylenia o 180 stopni. Jeśli Twój model jest zawadziaki tarcza jest wyłączona o 180, nadal będziesz używać tego typu tarczy sterującej, ale użyj także SWASH AFR, aby dostosować funkcje jako potrzebne, dopóki nie zaczną działać prawidłowo. Dodatkowo można również utworzyć różne kąty CCPM, wykorzystując w pełni przypisywalne, programowalne miksy.

5.2.1 Typy tarcz sterujących

Swashplate Types

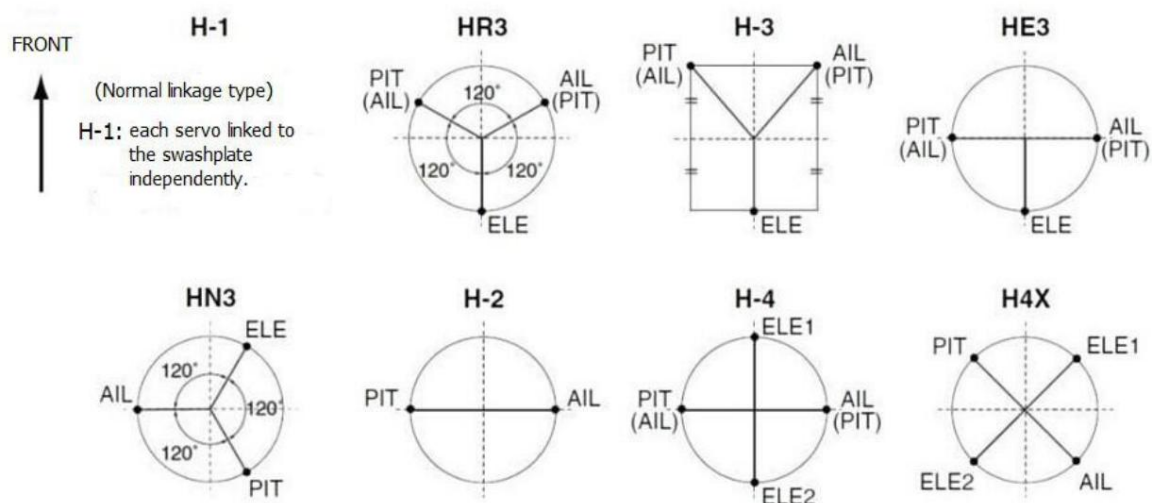

Cele	Kroki	Wejścia
Zmień model wpisz i tarcza sterująca model nr 3 z MULTIROTOR do CCPM 120 stopni z 2 serwami pracując zgodnie na boisko zbiorowe i lotka (np. HELI HR3)	Potwierdź, że używasz właściwy model pamięć (np. 3)	Na ekranie głównym sprawdź nazwę modelu i # w lewym górnym rogu. Jeśli to nie jest właściwy model (np. 3) patrz WYBÓR MODELU.
	Otwórz PARAMETR, przejdź do MODEL SEL.	przez 1 s do BASIC. (Jeśli ponownie ADVANCE).
	Wybierz odpowiedni MODEL TYP (ŚMIGŁOWIEC) Potwierdź	pisać. do HELIKOPTERA. przez 1 sek. 'Czy jesteś pewien?' Wyświetla.
	Zmień na żądane TYP SWASH (np.: HR3) Potwierdź.	do SWASH'a. do HR3, przez 1 sek. 'Czy jesteś Jasne?' wyświetla.
	Zamknąć	

Radio emituje powtarzający się sygnał dźwiękowy i pokazuje na ekranie postęp w miarę zmiany typu modelu. Zauważ to jeśli wyłącznik zasilania zostanie wyłączony przed zakończeniem, typ modelu nie ulegnie zmianie.

5.2.2 SWASH AFR (nie w SWH1):







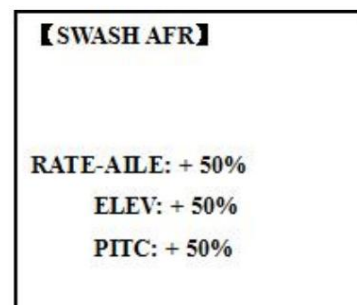



Z wyjątkiem SWASH PLATE, menu funkcji helikoptera jest takie samo jak w GLID/ACRO. Proszę znaleźć poprzednie instrukcje.

Ustawienia szybkości działania tarczy sterującej (SWASH AFR) zmniejsz/zwiększ/odwróć prędkość (skok) lotek, steru wysokości (z wyjątkiem H-2) i skok zbiorczy funkcji, regulując lub odwracając ruch wszystkich zaangażowanych w to serwomechanizmów funkcję, tylko podczas korzystania z tej funkcji. Ponieważ te typy wykorzystują wiele serwa razem, aby stworzyć elementy sterujące, po prostu regulując ODWRÓT serwa lub END POINT nie skorygowałyby prawidłowo ruchu żadnego elementu sterującego. Ponieważ H-1 używa jednego serwa dla każdego funkcji, nie ma potrzeby stosowania AFR w H-1.

Ponieważ lotka zawsze wykorzystuje nie więcej niż 2 serwa, sprawdź to najpierw. Albo oba działają poprawnie (bez zmian potrzebne), oba działają wstecz (odwracają całą funkcję) lub jedno serwo działa wstecz (odwracają samego serwa). Następnie sprawdź windę. Pamiętaj, że serwa lotek działają prawidłowo, więc jeśli ster wysokości działa nie, powinniśmy mieć tylko 2 możliwości do wyboru — całą funkcję należy odwrócić lub serwa(y) nie są współdzielone z lotkami należy odwrócić. Jeśli lotki i ster wysokości nie działają prawidłowo, jedyną rzeczą, która może być zły jest cały kierunek działania kolektywu (odwrócenie całej funkcji). W naszym przykładzie HR3 wynosi 180 stopni od tarczy sterującej Calibre. Dlatego jest bardzo prawdopodobne, że kilka funkcji nie będzie działać prawidłowo. Operacja pitchu zbiorczego jest odwrócona; ale odwrócenie wszystkich trzech serwomechanizmów również by to spowodowało odwrócić działanie lotek i steru wysokości. Jednakże zmiana współczynnika nachylenia ogólnego z +50% na -50% spowoduje odwrócenie nachylenia ogólnego bez wpływu na działanie lotek.



Sprawdzanie prawidłowego ruchu na tarczy sterującej HR3			
HR3 Typ przechyłu	Prawidłowy ruch	Zły ruch	Jak naprawić
LOTKA STICK.		Tarcza sterująca przechyla się w lewo.	Odwróć ustawienie AIL w SWASH do -50%.
	Tarcza sterująca przechyla się prawidłowy.	Tył Swashplate przesuwają się w górę.	Serwo Ch6 porusza się nieprawidłowo; ODWRACAĆ.
		Tył Swashplate przesuwają się w dół.	Serwo Ch1 porusza się nieprawidłowo; ODWRACAĆ.
WINDA STICK.	Przód tarczy sterującej porusza się w dół;	Tarcza sterująca porusza się przeciwieństwo.	Odwróć ustawienie ELE w SWASH. (były: +50 do -50)
	tył tarczy sterującej przesuwają się w górę.	Cała tarcza sterująca przesuwają się w górę.	Serwo Ch2 porusza się nieprawidłowo; ODWRACAĆ.
STER STICK.	Krawędzie czołowe łopatek ogonowych obracają się	Ostrza obrócone w prawo.	ODWRÓĆ serwo steru kierunku.
PRZEPUSTNICA STICK.	lewy. Cała tarcza sterująca windy.	Tarcza sterująca obniża się.	Odwróć ustawienie PIT w SWASH.

Cele	Kroki	Wejścia
Dostosuj podróż kolektywu skok z +50% do -23%, odwracając skok wszystkich 3 serw i ograniczenie ich podróży wyłącznie boisko zbiorowe, na boisku HR3 TYP PRZEMYCIA.	Otwórz SWASH AFR funkcjonować.	 na 1s do BASIC.(Jeśli ADVANCE  Ponownie) .  do SWASH AFR 
	Dostosuj skok PITC do -23%	 do PIT   do -23%, 
	Zamknąć	 

5.3 FUNKCJE MENU ZAAWANSOWANEGO DLA HELI

5.3.1 KRZYWA THR i PIT KRZYWA:

Te 7-punktowe krzywe służą do najlepszego dopasowania zbiorczego skoku łopatek do prędkości obrotowej silnika w celu zapewnienia spójności obciążenie silnika. Krzywe można oddzielnie regulować dla trybu normalnego, biegu jałowego 1, biegu jałowego 2 i biegu jałowego 3. Dodatkowo dostępna jest oddzielna zbiorcza krzywa nachylenia dla trzymania przepustnicy. Przykładowe krzywe są wyświetlane w odpowiednich miejscach typy ustawień (np. normalne warunki lotu) dla przejrzystości.

Sugerowane wartości

domyślne: • Normalny: Zbiorcza krzywa nachylenia, w wyniku której punkty 1, 4 i 7 zapewniają nachylenie 0,4, +5, (+8 do +10)* stopnia. A ustawienie krzywej przepustnicy na 0, 25, 36, 50, 62,5, 75, 100%.

• Przestoje 1 i 2: Przebiegi bezczynności 1 i 2 są zazwyczaj takie same, z wyjątkiem ustawień żyroskopu, przy czym jedno to zatrzymanie kursu/AVCS, a drugi to tryb normalny. Krzywa nachylenia będzie prawdopodobnie podobna do normalnej krzywa powyżej.

• Idle-up 3: Zbiorcze krzywe nachylenia, których wynikiem są punkty 1, 4 i 7 zapewniające (0,8 do 0,10), 0, (+8 do +10) stopni.

Krzywa przepustnicy wynosząca 100, 75, 62,5, 50, 62,5, 75, 100 zapewnia pełne otwarcie przepustnicy podczas manewrów odwróconych.

• Krzywa nachylenia przepustnicy: Rozpocznij od normalnej krzywej nachylenia (w przypadku samochodów odwróconych, zacznij od 3 skoku biegu jałowego krzywej), ale zwiększ ostatni punkt o około 1-2°, jeśli to możliwe, aby zapewnić wystarczające nachylenie przy lądowaniu.

To domyślne zalecenie zakłada, że wykonujesz lot do przodu. Jeśli dopiero się uczysz, postępuj zgodnie ze swoimi wskazówki instruktora. Niektórzy instruktorzy lubią +1 punkt bazowy do szkolenia, aby helikopter spadł bardzo powoli, nawet jeśli Twój instynkt w pośpiechu pociąga przepustnicę/drażkę zbiorczy do dołu.

Możliwość regulacji:

• Dla wygody krzywe warunków normalnych można edytować w menu BASIC.

• Wszystkie krzywe można regulować w menu ADVANCE. •

Automatycznie wybrany z odpowiednim stanem. • Krzywe

biegu jałowego są zaprogramowane tak, aby utrzymywać stałe obroty nawet przy zmniejszonym skoku zbiorczym podczas lotu (w tym w pozycji

odwróconej). • Aby zmienić edytowaną krzywą warunku, przesunij kursor do <COND> i zmień nazwę krzywej. • Dla przejrzystości

nazwa aktualnie aktywnego stanu (włączonego w radiu) jest podana w nawiasie

za nazwą warunku, którego krzywa jest edytowana. (Przykład: zobacz krzywą wyświetlaną poniżej. Należy pamiętać, że

stan normalny jest aktywny, ale krzywe stanu bezczynności 1 są obecnie edytowane. • Przesuwanie i

usuwanie punktu krzywej: Punkt krzywej (-stk-) można przesunąć w lewo lub w prawo, obracając pokrętko

DIAL (do 2% przed punktem przylegającym) i kasowanie/powrót poprzez naciśnięcie DIAL przez jedną sekundę

na przemian.

• Krzywe skoku biegu jałowego i zatrzymania przepustnicy można edytować nawet przed aktywacją warunków.

Aktywacja ich krzywych przepustnicy aktywuje te warunki.

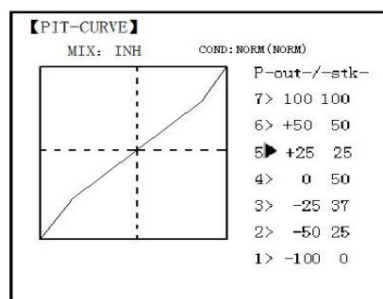
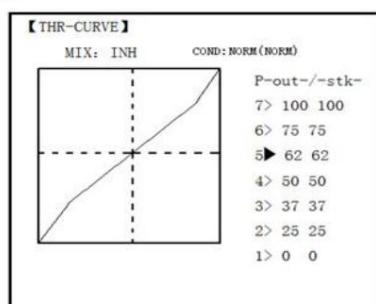

5.3.2 MIESZANKA REVO:

Ta 5-punktowa mieszanka krzywych dodaje przeciwne wejście steru, aby przeciwdziałać zmianom momentu obrotowego, gdy prędkość i Zmienia się podziałka zbiorcza ostrzy.

Możliwość

regulacji: • Dostępne są trzy oddzielne krzywe: normalna dla zawisu; bezczynności 1 i 2 łącznie; i bezczynny-3. • Dla wygody krzywe warunków normalnych można edytować w menu BASIC.

• Wszystkie krzywe można regulować w menu ADVANCE. • Właściwy mikś

jest wybierany automatycznie w każdym przypadku i automatycznie aktywowany, gdy

konfiguracja przepustnicy dla tego warunku jest aktywowana w programowaniu (np. THROTTLE HOLD lub THR-CURVE.) • Aby zmienić edytowaną krzywą warunku, przesunij kursor w górę nad POINT5 i wybierz. Dla jasności nazwa aktualnie aktywnego stanu (włączonego w radiu) jest pokazany w nawiasach za nazwą warunek, którego krzywa jest edytowana.

Revo. Szybkości mieszania to krzywe 5-punktowe. W przypadku wirnika obracającego się w prawo ster jest mieszany w kierunku zgodnym z ruchem wskazówek zegara kierunku, gdy zwiększa się wysokość tonu zbiorczego; w przypadku obrotu w kierunku przeciwnym do ruchu wskazówek zegara, odwrotnie. Zmień działanie ustawienie kierunku poprzez zmianę znaków liczb na krzywej z plus (+) na minus (-) i odwrotnie.

Sugerowane ustawienia domyślne:

Obrót w prawo: -20, -10, 0, +10, +20% od niskiej przepustnicy do wysokiej.

Obrót w lewo: +20, +10, 0, -10, -20% od niskiej przepustnicy do wysokiej.

Dostosuj do rzeczywistych wartości, które najlepiej sprawdzają się w przypadku Twojego modelu.

Revo. Krzywe na biegu jałowym mają często kształt litery V, aby zapewnić odpowiednie wejście steru przy pochyleniu ujemnym i zwiększonym przepustnica podczas lotu odwróconego. (Ster jest potrzebny, aby przeciwdziałać reakcji w przypadku zwiększonego momentu obrotowego. In lot odwrócony, drążek przepustnicy poniżej połowy zwiększył przepustnicę i ujemny skok, zwiększając w ten sposób moment obrotowy i obracanie helikoptera, chyba że revo. Mieszanka również odpowiednio rośnie.)

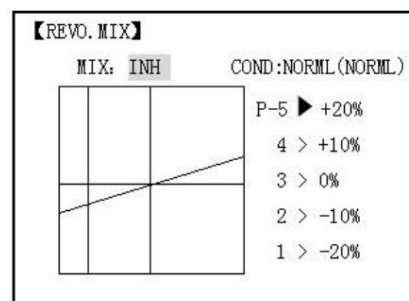
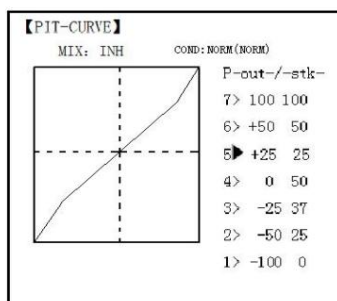
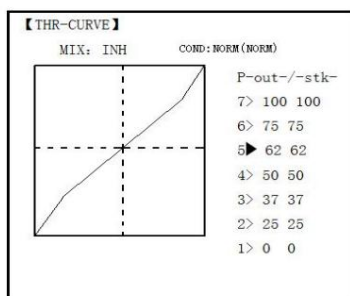

Uwaga: Krzywe przepustnicy i pochylenia dla warunków normalnych są zawsze włączone. Nie można ich hamować. The pozostałe cztery warunki są aktywowane za pomocą krzywych przepustnicy lub utrzymania przepustnicy.

• THR-CURV/NOR: Wprowadza normalną (NORM) krzywą przepustnicy, która zwykle nie jest liniową reakcją na

Ruch DŹWIGNIA PRZEPUSTNICY. Regulacja punktu 4 krzywej reguluje prędkość obrotową silnika na DŹWIGNIU PRZEPUSTNICY













punkt środkowy, żądana pozycja zawisu. Pozostałe 6 punktów jest następnie dostosowywanych w celu uzyskania pożądanego biegu jałowego i

maksymalna prędkość obrotowa silnika i płynne przejście pomiędzy nimi. •

PIT-CURV/NOR: wprowadza normalną (NORM) krzywą ogólnego nachylenia, krzywą ogólnego nachylenia dla lotu w pobliżu unosić się. Normalna krzywa nachylenia zbiorczego jest dostosowywana tak, aby pasowała do krzywej przepustnicy, zapewniając najlepszą pionową wydajność przy stałej prędkości obrotowej silnika, z krzywą początkową 4 bazową, +5 neutralną i +8 do +10 stopni maksymalny skok ostrza. Możesz zaprogramować reakcję na 7-punktowej krzywej, aby uzyskać najlepszy wspólny kąt nachylenia względem ruchu DŹWIGNIA PRZEPUSTNICY.

• REVO./NORM: łączy polecenia pochylenia zbiorczego ze sterem (miksowanie PITCH-RUDDER), aby stłumić moment obrotowy generowany przez zmiany ogólnego kąta nachylenia wirnika głównego, zapobiegający odchyłaniu modelu zastosowano przepustnicę.

Uwaga: dostępne są trzy miksy revo: normalny (NORM), beczynny 1/2 (IDL1/2) i beczynny 3 (IDL3). Wszystko 3 można regulować w menu ADVANCE. Nigdy nie używaj mieszania revo w połączeniu z żyroskopami utrzymującymi kurs/AVCS. Aby uzyskać szczegółowe informacje na temat revo, w tym domyślne punkty dla obracających się wirników w prawo i w lewo.









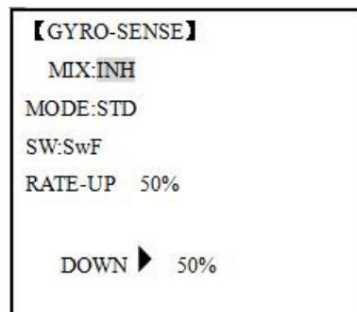















Cele	Kroki	Wejścia
<p>Skonfiguruj lot Normal I Stan Przepustnica/skok zbiorczy Krzywe i Revo.</p> <p>Punkt bazowy: dostosuj punkt bazowy krzywej przepustnicy aż do silnika pracuje niezawodnie na podłożu. Dostosuj punkt bazowy krzywa tonu zbiorczego do osiągnąć -4 stopnie skok ostrza. Zastosuj przepustnicę aż model będzie włączony jego poślizgi. Dostosuj punkt bazowy firmy REVO. dopóki model tego nie zrobi w ogóle nie kręcić nosem.</p>	<p>Otworzyć KRZYWA THR, wyreguluj pierwszy punkt.(5%)</p>	<p> na 1s do BASIC.(Jeśli ADVANCE  Ponownie).  do THR-CURVE  do punktu 1  Do 5%, </p>
	<p>Otworzyć PIT-CURVE, wyreguluj pierwszy punkt. (8%)</p>	<p> do PIT-CURVE  do punktu 1  Do 8%, </p>
	<p>Otwórz REVO.MIX Dostosuj pierwszy punkt.(4%)</p>	<p> do REVO.MIX  mieszać  Do NA. do punktu 1  do 4%, </p>
<p>Punkt zawisu: Dostosuj krzywa tonu zbiorczego do +5 stopni. Złóż heli w a unosić się. Ziemia / zamknij Silnik wyłączony . Regulować krzywe przepustnicy i ster przycinać. Powtarzaj aż do modelu porusza się płynnie w połowie przepustnica. Szybko zastosuj gaz z 1/4 na 1/2 stick. Dostosuj REVO. punkty 2 i 3 dopóki model tego nie zrobi obróć nos do góry na przepustnicy aplikacja.</p>	<p>Regulować THR-CURV/NOR</p>	<p>W razie potrzeby powtórz powyższe</p>
	<p>Regulować PIT-CURV/NOR</p>	<p>W razie potrzeby powtórz powyższe</p>
	<p>Dostosuj REVO.MIX</p>	<p>W razie potrzeby powtórz powyższe</p>
<p>Najwyższy punkt: Dostosuj zbiorcza krzywa nachylenia do +8 do +10 stopni. z zawisu, przyspieszyć gwałtownie. Jeśli torfowiska silnika, zwiększ krzywa przepustnicy. Jeśli silnik nadmiernych obrotów, zwiększ krzywa skoku zbiorczego przy punktach 6 lub 7. Wciśnij całkowicie gaz podczas unoszenia się</p>	<p>Regulować THR-CURV/NOR</p>	<p>W razie potrzeby powtórz powyższe</p>
	<p>Regulować PIT-CURV/NOR</p>	<p>W razie potrzeby powtórz powyższe</p>
	<p>Wyreguluj REVO.MIX w</p>	<p>W razie potrzeby powtórz powyższe</p>

zejść z powrotem do zawisu. Dostosuj REVO. aż do nosa nie zmienia nagłówka.		
---	--	--

5.3.3 CZUJNOŚĆ ŻYRO

Informacje na temat GYRO SENSE można znaleźć w punkcie 3.3.12, wykonując następujące czynności:



Cele	Kroki	Wejścia
Ustaw kurs- przytrzymaj żyroskop/AVC z trzymanie kursu/AVC S. wkracza bezczywności 1 i 2 i tryb normalny ustawienie w stanie bezczywności3 i normalne.	Otwórz i aktywuj GYRO Funkcja SENS.	 na 1s do BASIC.(Jeśli ADVANCE  Ponownie  do GYRO-SENSE 
	Aktywuj funkcję.	 mieszać   DZIAŁAĆ 
	Opcjonalnie: Zmień typ żyroskopu na Utrzymanie kursu (GY).	 do TRYBU   do GY 
	Opcjonalnie: Zmień przełącznik zadanie. Przykład: wybierz Warunek.	 do SW   do kond 
	W razie potrzeby dostosuj prędkość żyroskopu. (Np.: NORM, IDL3 do NOR 50%. IDL1 i 2 do AVC 50% jak punkty początkowe.)	 do NORM,  do  do NOR 50%  IDL1   do AVC 50%
Zamknąć	 	

5.3.4 UTRZYMANIE PRZEPUSTNICY

Funkcja ta utrzymuje silnik w położeniu jałowym i odłącza go od DŹWIGNIA PRZEPUSTNICY

PRZEŁĄCZNIK AT9 jest przesunięty. Jest powszechnie używany do ćwiczenia automatycznego obrotu. Przed skonfigurowaniem THR-HOLD podłącz dźwignię przepustnicy, tak aby gaźnik był całkowicie otwarty przy dużym otwarciu przepustnicy, a następnie użyj cyfrowego trymera, aby wyregulować położenie jałowe silnika. Aby THR-HOLD utrzymywał się na biegu jałowym, przesun DŹWIGNIA PRZEPUSTNICY do pozycji biegu jałowego, następnie włączaj i wyłączaj przełącznik HOLD i zmieniaj wartość przesunięcia, aż serwo się nie poruszy. Do obniż prędkość obrotową silnika na biegu jałowym lub jeśli chcesz go wyłączyć, wprowadź liczbę bardziej ujemną.

Możliwość









regulacji: • Pozycja biegu jałowego: Zakres od -50% do +50% wyśrodkowany względem położenia jałowego przepustnicy, aby uzyskać żądany silnik obr./min.

• Przypisanie przełącznika: Przypisane do PRZEŁĄCZNIKA E(AT10) lub G (AT10) w dół. Możliwość regulacji w STANIE (element THR-HOLD), (tylko przełącznik typu 2-pozycyjnego) •

Krzywa przepustnicy: Ponieważ przepustnica jest przesuwana do jednej wstępnie ustawionej pozycji, dla THR-HOLD nie jest dostępna żadna krzywa.

• Zbiornicza krzywa nachylenia: Niezależna krzywa, zwykle dostosowana w celu uzyskania zakresu nachylenia łopat od -4% do +10% do +12%, aktywuje się automatycznie wraz z THR-HOLD. • Rewo. mix:

Od wersji revo. mieszanka reguluje moment obrotowy silnika, brak obrotów. mieszanka jest dostępna dla THR-HOLD. • Priorytet: Funkcja utrzymania przepustnicy ma pierwszeństwo przed pracą na biegu jałowym. Upewnij się, że przepustnica jest trzymana i pracuje na biegu jałowym PRZEŁĄCZNIKI znajdują się w żądanych pozycjach przed próbą uruchomienia silnika. (Zalecamy rozpoczęcie ze względów bezpieczeństwa silnik trzymany na przepustnicy.) • Żyroskop: programowanie żyroskopu obejmuje opcję posiadania oddzielnego ustawienia żyroskopu dla każdego warunku, w tym THR-HOLD. Pozwala to uniknąć potencjalnego problemu związanego z niewłaściwym ustawieniem żyroskopu podczas korzystania z urządzenia THR-HOLD, skutkujący nieprawidłowym przesunięciem steru i piruetem modelu.

Cele	Kroki	Wejścia
Ustaw trzymanie przepustnicy. Określ żądaną przepustnicę położenie przy silniku na biegu jałowym, obrócić na THR-HOLD i wyreguluj procent wymagany do osiągnięcia żądany punkt pracy.	Otwórz THR-HOLD funkcjonować.	 na 1s do BASIC.(Jeśli ADVANCE  Ponownie)  do THR-HOLD 
	Aktywuj funkcję.	 mieszać  Wyłączyć 
	Ustaw żądany silnik pozycja. Zamknąć	 do POSI  do żądanego procentu 
		 

5.3.5 REGULACJA ZAWISU (HOV-THR i HOV-PIT):

Unosząca się przepustnica i unosząca się wysokość to precyzyjne regulacje dotyczące krzywych przepustnicy i ogólnego pochylenia indywidualnie, wpływając na wydajność tylko wokół punktu centralnego i tylko w normalnych warunkach. Pozwalają poprawianie krzywych w locie w celu uzyskania idealnej konfiguracji.

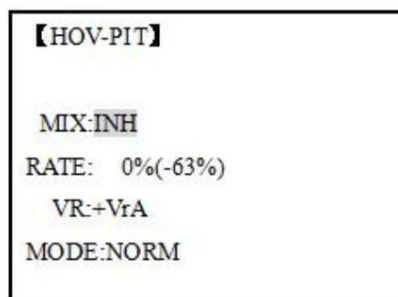
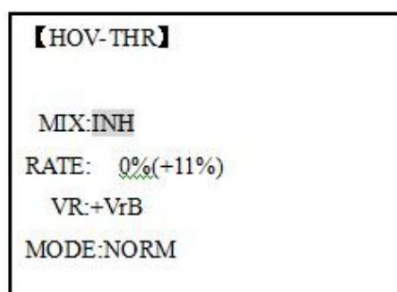

Możliwość

regulacji: • Zmiany prędkości wirnika spowodowane temperaturą, wilgotnością, wysokością lub innymi zmianami warunków lotu są łatwe zakwaterowany.













• Obie regulacje można zablokować, jeśli nie jest to pożądane. •

Obie regulacje można również ustawić na NULL, tymczasowo wyłączając pokrętko, ale zachowując ostatnią zapamiętane ustawienie.

• Ustawienia można zapamiętać, a następnie pokrętła powrócić do pozycji środkowej, aby wykorzystać tę wartość regulacja, pozwala na łatwe korzystanie z pokręteł przycinania dla wielu modeli. (Zauważ, że gdy zapamiętywanie jest powtórzone z pokrętkiem przesunięty od środka, wartość trymu kumuluje się.) • Regulacje można szybko zresetować do wartości początkowej, obracając pokrętło, aż trymer wskaże 0%, zapamiętując, a następnie przywracając pokrętło do jego położenia środkowego.

• Należy pamiętać, że wszystkie funkcje, łącznie z tymi, zakładają, że model unosi się w połowie drążka.

• Dostępne tylko w stanie normalnym (NORM) lub normalnym/bezczynności1 (NORM/IDL1).

Cele	Kroki	Wejścia
<p>Dostosuj zawisanie za pomocą zawisu korekty. Zapamiętaj je wpływają tylko na zawisanie (normalne) stan : schorzenie.</p> <p>Dostosuj przepustnicę i skok zbiorczy zakrzywia się, aż model ładnie się zawiśnie. W lot, dostosuj wysokość zbiorczą i przepustnica</p> <p>krzywe w pobliżu punktu zawisu niezależnie z pokrętłami HOV-THR i HOV-PIT.</p> <p>Zapisz nowe ustawienia po locie.</p>	Otwórz funkcję HOV-THR	 do PODSTAWOWEGO.  ponownie do  ADVANCE, do  HOV-THR.
	Opcjonalnie: zmień które pokrętło regulacji wyszukiwania unoszącego się w powietrzu krzywa. NULL blokuje krzywą w ostatniej zapisanej pozycji.	 do VR  do żądanego pokrętła i kierunek 
	Zamknąć	
	Otwórz funkcję HOV-PIT.	 do HOV-PIT.  Powtarzać.
	Zamknąć	 

5.3.6 WYSOKI/NISKI PITCH (HI/LO-PIT):

Funkcja ta może być używana do regulacji krzywych wysokich i niskich indywidualnie dla każdego stanu lotu (normalny, stan spoczynku 1, stan spoczynku 2, stan spoczynku 3, przytrzymanie gazu).









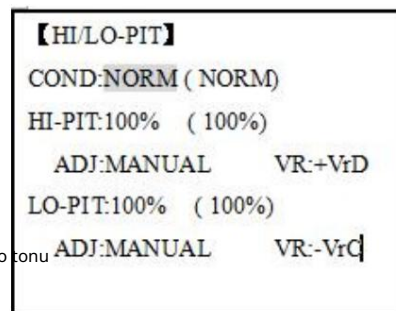





Możliwość

regulacji: • Można zdefiniować pokrętła regulacji wysokiego i niskiego natężenia dźwięku (trymowanie wysokiego tonu sterowanie definiuje się jako prawą dźwignię boczną przy początkowym ustawieniu).

• Warunki są aktywowane w funkcji WYBÓR WARUNKU.

• Obie regulacje można ustawić na MANUAL, tymczasowo wyłączając pokrętło. • Regulacje można zapamiętać, a następnie ustawić pokrętła w położeniu środkowym, aby zastosować żądany zakres regulacji, co pozwala na łatwe korzystanie z pokręteł przycinania w przypadku wielu modeli.



Cele	Kroki	Wejścia
Ustaw wysoki ton krzywa na biegu jałowym 1 warunek.	Otwórz HI/LO-PIT	 do menu PODSTAWOWEGO,  ponownie do menu ZAAWANSOWANE.  do HI/LO-PIT. 
	Wybierz warunek beczynności 1	 do KOND  do IDL1 
	Ustaw stawkę (np. 80%)	 do HI-PIT  do 80% 
	Opcjonalnie: Zmień które pokrętło reguluje krzywą wysokiego tonu.	 do VR  do żądanego pokrętła i kierunku.
	Zamknąć	 

5.3.7 PRZESUNIĘCIE

Opcjonalne oddzielne listwy wykończeniowe oprócz tych dla normalnego stanu. Ten Funkcja służy do automatycznej zmiany trymu helikoptera, np. przy przejściu z zawisu do lotu z dużą prędkością. Obrót w prawo śmigłowiec ma tendencję do dryfowania w prawo przy dużej prędkości, co powoduje przesunięcie lotek można zastosować do przesunięcia helikoptera w lewo. Niezbędne przesunięcie steru wysokości różni się w zależności od geometrii modelu, więc tak musi być określa się poprzez odnotowanie zbiorczych zmian wysokości tonu przy dużej prędkości. Ster na offset wpływają oba revo. ruch dźwigni miksowania i przycinania w trybie funkcja offsetu.

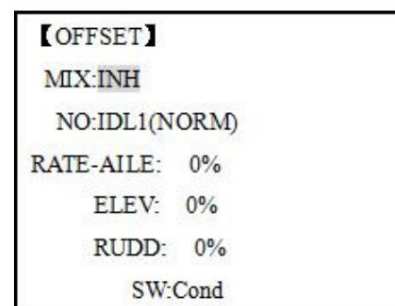

Możliwość























regulacji: • Pełna możliwość przypisania przełączników plus opcja CONDITION, która tworzy/przełącza pomiędzy indywidualnymi wykończeniami każde z bezczynności. •

Kiedy OFFSET jest aktywny (jego przełącznik jest włączony), przesuwanie DŹWIGNI TRIM reguluje zapisane przesunięcie, a nie trymery w normalny stan.

• Kiedy OFFSET jest nieaktywny (jego przełącznik jest wyłączony), OFFSET i wszelkie regulacje trymu nie mają żadnego wpływu (model przestrzega ustawień trymu aktualnie aktywnych warunków lotu.) • Kiedy

OFFSET jest zablokowany, regulacje trymu dokonane w dowolnych warunkach lotu wpływają na wszystkie warunki lotu. • Szybkie skoki spowodowane dużymi przesunięciami można spowolnić za pomocą funkcji DELAY. • Podczas pracy w trybie OFFSET skoki lotek, steru wysokości i steru kierunku są wyświetlane na każdym wyświetlaczu wyważenia w Ekran startowy.

Uwaga: Pamiętaj, że przesunięcia i miksy obrotów nie są zalecane w przypadku korzystania z żyroskopów utrzymujących kurs/AVCS ponieważ kolidują z automatycznymi korektami trymu i momentu obrotowego zapewnianymi przez AVCS.

Cele	Kroki	Wejścia
Ustaw osobno wykończenia dla każdego z nich trzy bezczynności warunki.	Otwórz funkcję PRZESUNIĘCIE.	 do menu PODSTAWOWEGO,  ponownie do ADVANCE menu  do wyrównania. 
	Aktywuj funkcję.	 mieszać   na WŁ. 
Dostosuj rozbieg 2 trymer steru do prawidłowy dla momentu obrotowego przy duże prędkości.	Zmień ustawienie przełącznika na Warunek	 do SW   do Conda, 
	Wybierz IDL2.	 na NIE.   do IDL2, 
	Dostosuj ustawienia przycinania jako potrzebne. (Przykład: ster do +8%).	 do RUDD   do +8%, 
	Zamknij menu i potwierdź spowolnione przejścia.	   E (AT9) z NORMAL na IDL2. Sprawdź zmiany trymu steru.

5.3.8 OPÓŹNIENIE:

Funkcja opóźnienia zapewnia płynne przejście pomiędzy pozycjami trymu przy każdym włączeniu i wyłączeniu funkcji OFFSET, REVO, MIXING lub THROTTLE HOLD.

Możliwość

- regulacji: • Dostępne są oddzielne czasy opóźnienia dla lotek, steru wysokości, steru, przepustnicy i pochylenia.
- Przy ustawieniu opóźnienia 50% ruch serwa zajmuje około pół sekundy do nowej pozycji, dość długo. • Ogólnie wystarczające są opóźnienia rzędu 10-15%.

【DELAY】	
RATE-AILE:	0%(OFF)
ELEV:	0%(OFF)
RUDD:	0%(OFF)
THRO:	0%(OFF)
PITC:	0%(OFF)

Cele	Kroki	Wejścia
Ustaw opóźnienie dla wszystkich kanałów ułatwiających przejście z jednego lotu warunek na inny nie ma żadnych „trudnych” skacze’.	Otwórz funkcję OPÓŹNIENIE.	do menu BASIC, ponownie do ADVANCE opóźniać
	Dostosuj odpowiedź AILE jako potrzebne. (Przykład: lotka do +8%).	do RATE-AILE do 8%,
	Powtórz tę czynność dla innych kanałów.	do ELEV. Powtórz powyższe kroki.
	Zamknij menu i potwierdź spowolnione przejścia.	 E(AT9) z NORMAL na IDL2. Sprawdź aby serwa stopniowo przechodziły na nowe pozycje.

5.3.9 GUBERNATORZY:

Funkcja mieszania gubernatora służy do regulacji ustawień prędkości gubernatora (rS1, rS2, rS3) z poziomu nadajnik.

Co to jest gubernator? Gubernator składa się z zestawu czujników odczytujących prędkość obrotową głowicy helikoptera oraz jednostki sterującej, która automatycznie dostosowuje ustawienie przepustnicy, aby utrzymać stałą prędkość głowicy niezależnie od zmian skoku łopatek, warunków atmosferycznych itp. Gubernatorzy cieszą się ogromną popularnością na zawodach helikopterów ze względu na zapewnioną spójność.

Jak to pomaga w konfiguracji helikoptera? Gubernator eliminuje konieczność spędzania dużej ilości czasu ustawianie krzywych przepustnicy, ponieważ automatycznie dostosowuje obroty silnika, aby utrzymać żądaną prędkość głowicy.







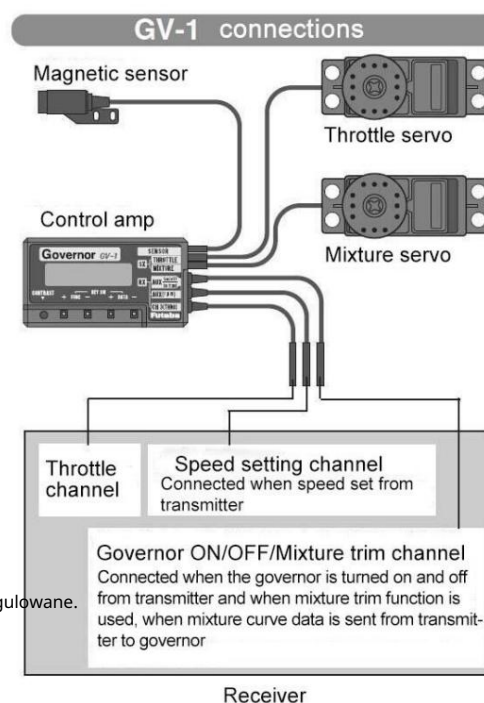

















【GOVERNOR】	
MIX:INH	-cut-
SW:SwC	CH:+CH7
UP	0%
CNTR	50%
DOWN	100%

Możliwość regulacji:

- Włączanie/wyłączanie można oddzielić od przełączania prędkości poprzez podłączenie włączenie/wyłączenie regulatora na CH8 i zmiana ustawienia CUT-CH. • W przypadku oddzielnego włączania/wyłączania przypisanie przełączników jest całkowicie regulowane.



- Uważaj, aby nie przypisać gubernatora do przełącznika warunku, jeśli tak jest
 chęć, żeby wojewoda funkcjonował w takich warunkach. • Włączanie/
 wyłączenie prędkości i włączanie/wyłączenie regulatora mogą odbywać się razem za pomocą jednego przełącznika lub może odbywać się włączanie/wyłączenie
 realizowane za pomocą niezależnego przełącznika/kanału. • Gdy
 sterowanie ustawieniem prędkości wykorzystuje kanał CH7 i nie jest używany oddzielny przełącznik WŁ./WYŁ., kanał CH8 można wykorzystać do innych celów
 Funkcje.
- Regulacja prędkości głowicy w locie (dla łatwej regulacji podczas skrętu) może być wykonana za pomocą dodatkowy kanał i programowalny miks.
- GV-1 steruje przepustnicą, gdy jest aktywna, więc przepustnica nie będzie przestrzegać żadnych zaprogramowanych ustawień Failsafe
 przepustnicy w nadajniku. Zawsze ustawiaj opcję Failsafe dla kanału włączania/wyłączenia GV-1 na WYŁ. W ten sposób
 regulator jest wyłączony, a przepustnica wykonuje polecenia przepustnicy Failsafe.

Cele	Kroki	Wejścia
Skonfiguruj gubernatora <small>używać</small> oba kanały do odbiornika i przełączaj się pomiędzy nimi ustawienia gubernatora automatycznie przy zmianie warunki. Rozważ ustawienie ustawienia Fail Safe baterii i inne przydatne funkcje na samego gubernatora.	Otwórz i aktywuj Funkcja GUBERNATORA.	 do menu BASIC, ponownie  do OSIĄGNIĘCIE  do GUBERNATORA 
	Aktywuj funkcję.	 mieszać   DZIAŁAĆ. 
	Opcjonalnie: zmień granicę kanał na kanał 8 i przypisz przełącznik i kierunek do włączania/wyłączenia (kanał 8).	 do -cut- CH:  do + CH8,   do -cut-SW  do żądanego SW 
	Opcjonalnie: Zmień przełącznik zadanie do wyboru ustawienia gubernatora. Np.: wybierz, przełącz to wybiera warunki.	 do SW   do Conda, 
	Dostosuj prędkość regulatora ustawienia pozycji przełącznika lub stan według potrzeb. (Przykład: wartości domyślne są w porządku.) Umożliwia prędkość głowy regulacja z nadajnika.	 do każdego potrzebnego  Lub  Jak stanowiska Cond.  do następnego warunku, powtórz.
	Zamknąć	 

5.3.10 Mieszanie przepustnicy (MIKS PRZEPUSTNICY):

Tę funkcję można ustawić dla każdego warunku lotu i jest ona używana
 skorygować tendencję modelu do zmiany wysokości, kiedy
 wirnik jest przechylany za pomocą elementów sterujących lotkami, sterem wysokości i sterem.
 Możliwość
 regulacji: • Mieszanie można ustawić w zakresie od 0 do 100% w każdym stanie lotu.

[THRO-MIX]			
MIX:INH			
	AIL→TH	ELE→TH	RUD→TH
→NORM: 0%	0%	0%	0%
IDL1: 0%	0%	0%	0%
IDL2: 0%	0%	0%	0%
IDL3: 0%	0%	0%	0%

Cele	Kroki	Wejścia
Popraw tendencja model do zmiany Wysokość.	Otwórz funkcję THROMIX.	do menu BASIC, ponownie do ADVANCE do THRO-MIX
	Aktywuj funkcję.	mieszać na WŁ
	Dostosuj stawkę. Np.: IDL1 (AIL do TH) 10%	do IDL1 (AIL TH) do 10%,
	Powtórz w razie potrzeby.	
	Zamknąć	

5.3.11 PIERŚCIEŃ WYCISKAJĄCY

Funkcja ta ma na celu ograniczenie ruchu tarczy sterującej, aby uniknąć uszkodzenia SWASH ROB podczas pracy lotki i ster wysokości. Ma to wpływ na lot 3D. Ruch AILERON i ELEV jest ograniczony w okręgu.

Możliwość regulacji:

• Początkowe: 100%

• zakres regulacji:

0-200%

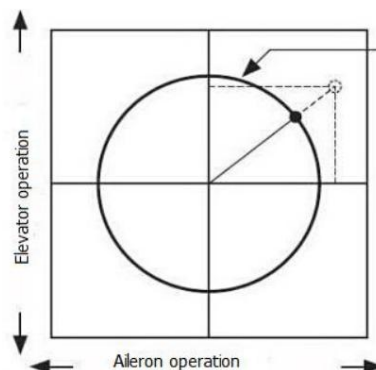
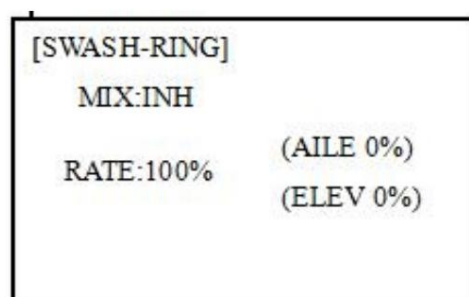

Cele	Kroki	Wejścia
Aby zapobiec uszkodzeniu fali połączenie poprzez jednoczesne działanie lotek i sterów wysokości, ustawione punkt graniczny, w którym następuje rzut zataczający się przystanki. Ustaw maksymalną prędkość Swash pochylenia przez jednoczesne działanie lotek i windy.	Otwórz PIERŚCIEŃ WYMIENNY funkcyjnować.	do menu BASIC, ponownie do OSIĄGNIĘCIE do PIERŚCIEŃ PRZEPUSZAJĄCEGO
	Aktywuj funkcję.	mieszać DZIAŁAĆ
	Dostosuj stawkę Np.: 90%	Ocenić do 90%,
	Zamknąć	

5.3.12 IGŁA PRZEPUSTNICY (patrz ACRO MENU 3.3.15)

5.3.13 MIESZANIE PROGRAMÓW (patrz MENU ACRO 3.3.1)

5.3.14 WARUNEK

Revo., krzywe na biegu jałowym są często w kształcie litery V, aby zapewnić prawidłowe wejście steru z ujemnym pochylem i zwiększoną przepustnicą podczas lot odwrócony. (Ster jest potrzebny, aby za każdym razem przeciwdziałać reakcji występuje zwiększony moment obrotowy. W locie odwróconym drążek przepustnicy poniżej połowy ma zwiększoną przepustnicę i ujemny skok, a zatem wzrasta moment obrotowy i obracanie helikoptera, chyba że revo. mieszanka też jest odpowiednio wzrasta.)

Dodatkowe warunki lotu są dostępne specjalnie dla helikopterów. Te dodatkowe warunki lotu zawierają różne krzywe przepustnicy, krzywe skoku zbiorczego, revo. miksowanie i przycinanie (z wyjątkiem IDLE-3), aby uzyskać helikopter może łatwiej wykonywać określone manewry. Na koniec można ustawić funkcje żyroskopu i podwójnej prędkości podać osobne stawki dla każdego wybranego warunku, w tym po jednej dla każdego stanu beczynności.

Można zastosować dodatkowe przestoje, aby zmaksymalizować charakterystykę lotu śmigłowca w niektórych typach lotów (tzn. szybki ruch do przodu, do tyłu) lub manewry (pętle, przechyły, zwroty w przeciągnięciu), lub nawet ten sam manewr, ale zmiana z trybu utrzymywania kursu/żyroskopu AVCS na normalny tryb żyroskopu. AT9 umożliwia 3 stany beczynności modelarz 3 dodatkowe konfiguracje wraz z normalnymi warunkami lotu. (Zauważ, że IDL3 nie zawiera ustawienia gubernatora.)

Możliwość

regulacji: • PRZEŁĄCZNIK G (AT9) lub E (AT9) jest zaprogramowany na tryb normalny (NORM), stan beczynności 1 (IDLE-UP1) i stan beczynności 2 Krzywe (IDLE-UP2), regulowane w WYBORZE WARUNKU (elementy IDLE-UP1/2, IDLE-UP3).

(Tylko przełącznik 3-pozycyjny IDLE-UP1/2, tylko przełącznik 2-pozycyjny IDL3)

• Aktywowano z krzywą przepustnicy dla tego warunku w THR-CURVE.

• Krzywe są dostosowane tak, aby utrzymać stałe obroty nawet wtedy, gdy skok zbiorczy jest ujemny (odwrócony). Notatka że miksowanie REVO ma jedną krzywą dla czasów beczynności 1 i 2 oraz drugą krzywą tylko dla biegu jałowego3. •Ustawienia żyroskopu można ustawić oddzielnie dla każdego stanu beczynności. •

Ustawienia regulatora mogą być skonfigurowane tak, aby były zgodne z trybem Normalny/Beczynny1/Beczynny2, ale nie oferują możliwości dostosowania dla każdego z nich. 5 warunków, takich jak żyroskop. •

Aktywacja OFFSET powoduje, że DŹWIGNIE TRIM regulują trymer oddzielnie w każdym z warunków biegu jałowego.



[CONDITION]	-sw-	-pos-
IDLE-UP1:INH	SwE	CENT
2:INH	SwE	DOWN
3:INH	SwF	DOWN
THR-HOLD:INH	SwG	DOWN



Część 6. FUNKCJE WIELOROTOROWE









Menu MULTIROTOR najbardziej różni się pomiędzy AT9S Pro i nadajnikiem innej marki. Menu to robi

łatwiej latać wielozadaniowcami. Podstawowe menu funkcji jest takie samo jak w przypadku ACRO, GLID i HELI. Znajdź szczegóły w poprzednich rozdziałach.

Teraz zacznijmy od ustawień podstawowych, weźmy na przykład quadkopter:

Cele	Kroki	Wejścia
Przygotuj Twój WIELOROTOROWY.	Zainstaluj wszystkie przełączane serwa, odbiorniki itp. zgodnie z instrukcjami swojego modelu. Włączyc coś nadajnik, a następnie odbiornik; wyreguluj wszystkie połączenia tak, aby powierzchnie były blisko siebie wyśrodkowany. Mechanicznie wyreguluj wszystkie połączenia tak blisko, jak to możliwe, aby zapewnić odpowiednią kontrolę rzuca. Sprawdź kierunek serwa. Zannotuj teraz, co będziesz musiał zmienić podczas programowania.	
Wybierz odpowiedni MODEL TYP.	Otwórz menu PODSTAWOWE znajdź TYP MODELU.	Włącz nadajnik,  przez 1 sek. do PODSTAWOWEGO menu (jeśli ZAAWANSOWANE,  Ponownie)

(np. MULTIROTOR)		 do TYPU MODELU 
	Przejdź do TYPU	 pisać
	Wybierz odpowiedni model typ (np. MULTIROTOR). Potwierdź zmianę.	 do MULTIROTORA,  przez 1 sek. 'Jesteś pewny?' Wyświetlacz,  potwierdzić.
Nazwij model. Pamiętaj, że nie potrzebujesz zrobić cokolwiek, aby „ocalić” lub przechowywać te dane.	W menu PODSTAWOWE, Otwórz WYBÓR MODELU	 do WYB. MODELU.  do IMIĘ (1 o znak nazwy modelu jest podświetlony)
	Wprowadź MULTIROTOR nazwa. Zamknąć	 aby zmienić pierwszy znak.  . przemieść się do następnego znak, powtórz w razie potrzeby.  do PODSTAWOWEGO.
Dla właściwej kontroli obsługa, odwrócone serwa w razie potrzeby.	W menu PODSTAWOWE otwórz ODWRACAĆ.	 odwrócić   aby wybrać REV.
	Wybierz żądane serwo i odwrócić jego kierunek podróży.(np.: bieg wsteczny serwo steru)	 do CH4: RUDD, podkreślono REV, „Czy jesteś Jasne?” Wyświetla.   Powtórz w razie potrzeby.  do PODSTAWOWEGO.
Dostosuj podróże według potrzeb pasuje do rekomendacji modelu rzuty (zwykle wymienione jako wysokie stawki)	Z menu PODSTAWOWEGO wybierz PUNKT KOŃCOWY.	 do PUNKTU KOŃCOWEGO. 
	Wyreguluj końcówkę serwa punktów. (np. serwo przepustnicy) Zamknąć	 do CH1:AILE  VR(A), zgodnie z potrzebą odsetek. VR(A),  aby powtórzyć powyższe kroki.
	Wróć do wyboru D/R EXP.	 do D/R, EXP 
Skonfiguruj stawki podwójne/potrójne i wykładniczy (D/P, EXP) (Zauważ, że w środku jest lewa strona ekranu nazwa kanału i położenie przełącznika dostosowują się. Dwa lub nawet Można ustawić TRZY stawki na kanał, po prostu wybierając żądany przełącznik i programowanie wartości procentowe za pomocą przełącznika w każdym z 2 lub 3 pozycje.	Wybierz żądane kontroluj i ustaw pierwszy (np. wysokie) rzuty szybkościowe i wykładniczy.	 do CH  do CH:2 (ELEV)  Na ekranie SwA widać ELEV (W GÓRĘ)  do doktora  Winda Stick, aby ustawić stawkę.   Winda Trzymaj się  ustawić stawkę.  Normalnie ustawione tak samo jak w dół.
		 do EXP  Kij do windy  ustawić stawkę.   Kij do windy  ustawić stawkę. 
	ustaw pierwszą (np. niską) stawkę rzuty i wykładnicze.	 do D/R SwA  w dół, powtórz, aby ustawić niską prędkość.
	Opcjonalnie: zmień podwójny przypisanie przełącznika kursu.	 do SW  SWG,  SwG do środka pozycja. Powtórz powyższe kroki, aby ustawić trzecią stawkę. 
Wyreguluj AUX-CH i pokrętkiem.	Zatem w menu BASIC otwórz funkcję AUX-CH.	 do AUX-CH, 
	Wybierz CH5, aby ustawić POSTAWA	 do CH5, do POSTAWY
	Przypisz przełącznik do kontrolować postawę. Np.: SW3 to SWC, SW2 to SWB	 do SW3,  do SWC,   do SW2,  do SWB, 

	Ustaw stawkę w każdym postawie. Przykład: ATTI wynosi 50%.	 do ATTI   do 50% 
	Zmień CH6, użyj VR (D) kontrolować zmianę innych kanały według potrzeb.	 do CH6   do VR(D). Powtórz w razie potrzeby.
	Zamknąć	 

6.1 MENU PODSTAWOWE MULTIROTORA









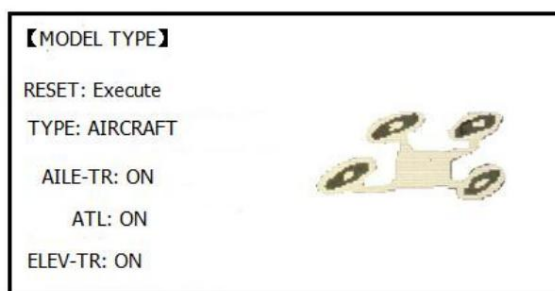



Podstawowe menu funkcji jest takie samo jak w ACRO, GLID i HELI, szczegóły znajdziesz w poprzednich rozdziałach.

Poniżej znajduje się opcja specjalna:

6.1.1 TYP MODELU

Różni się od ACRO, GLID I HELI, TYP MODELU dla MULTIROTOR posiada dodatkową funkcję TRIM, czyli sterowane za pomocą przełącznika VR. Ustaw TRIM OFF, aby uniknąć: nieprawidłowe działanie, uszkodzenie modelu.



Cele	Kroki	Wejścia
Wybierz odpowiedni MODEL TYP. (Były: MULTIROTOR)	Otwórz menu BASIC, znajdź TYP MODELU.	Włącz nadajnik,  przez 1 sek. do PODSTAWOWEGO menu (jeśli ZAAWANSOWANE,  Ponownie)  do TYPU MODELU 
	Przejdź do TYPU MODELU	 pisać
	Wybierz odpowiedni model typ (np. MULTIROTOR). Potwierdź zmianę.	 do MULTIROTORA, na 1 sek. 'Jesteś pewny?' Wyświetlacz,  potwierdzać.
	Włącz wykończenia.	 na AILE-TR na   Powtórz powyższe, aby włączyć inne wykończenia
	Zamknąć	 

6.1.2 Ustawienie kanału AUX

Kanał AUX dla MULTIROTORA to kanały od 6 do 10, tak samo jak ACRO, GLID i HELI, do ustawiania kanału pomocniczego. CH5 jest specjalny dla ATTITUDE, wpisz CH5 i naciśnij PUSH, aby uzyskać ATTITUDE. Wybierz opcję 3-sekcyjną i 2-sekcyjną przełącz, aby uzyskać 6 różnych postaw. Za pomocą DIAL ustaw 6 różnych stawek w zależności od postaw.

6.2 MENU ZAAWANSOWANE DLA WIELOROTORA















6.2.1 POSTAWA

Istnieje 6 różnych trybów ustawienia dla MULTIROTORA:

NORMALNY, ATTI, GPS, HOVER, F/S i AUX. Każdy tryb będzie miał inną szybkość, aby uzyskać unikalny sygnał. NORMALNA tryb ustawiony 0%, ATTI 50%, GPS 100%, HOVER 25%, F/S 75% i AUX 50%.

0% oznacza sygnał wyjściowy 1 ms, a 100% oznacza 2 ms. Ty można całkowicie uzyskać 6 różnych trybów, dostosowując powiązane

[ATTITUDE]		
SW3:SwC	SW2:NUL	
-rate-	-posi-	-swt-
NORMAL: 0%	(UP-UP)	(OFF)
ATTI.: 50%	(CT-UP)	(ON)
GPS:100%	(DN-UP)	(OFF)
HOVER: 25%	(UP-DN)	(OFF)
F/S: 75%	(CT-DN)	(OFF)
AUX: 50%	(DN-DN)	(OFF)

stawki.Cele	Kroki	Wejścia
Ustaw POSTAWA MULTIROTOR.	W menu ADVANCE znajdź Funkcja NASTAWA.	urna na nadajniku,  przez 1 sek. do PODSTAWOWEGO menu (jeśli ADVANCE, ponownie   do POSTAWY 
	Przypisz przełącznik do sterowania postawa. Przykład: SW3 to SWC, SW2 to SWB	 do SW3,  do SWC,   do SW2,  do SWB, 
	Ustaw tempo w każdej postawie. Przykład: ATTI wynosi 60%.	 oceniać-ATTI,  do 60%, 
	Zamknąć	 

6.2.2 KRZYWA PRZEPUSTNICY (patrz ACRO 3.3.14)

6.2.3 PROG. MIESZAJ (patrz ACRO 3.3.1)

Jeszcze raz dziękujemy za wybranie produktu RadioLink.